

Installation Guide

Whirlpool

K-11221X

X product numbers are for Thailand (i.e. K-12345X)

English, Page 1

ภาษาไทย, หน้า 12

1106544-X2-A

THE BOLD LOOK
OF **KOHLER**®

Thank You For Choosing Kohler Company

We appreciate your commitment to Kohler quality. Please take a few minutes to review this manual before you start installation. If you encounter any installation or performance problems, please don't hesitate to contact us. Our phone numbers and website are listed on the back cover. Thanks again for choosing Kohler Company.

Before You Begin

- Please read these instructions carefully to familiarize yourself with the required tools, materials, and installations sequences. Follow the sections that pertain to your particular installation. This will help you avoid costly mistakes. In additions to proper installation, read all operating and safety instructions.
- All information is based on the latest product information available at the time of publication. Kohler reserves the right to make changes in product characteristics, packaging, or availability at anytime without notice.
- These instructions contain important care, cleaning, and warranty information, please leave these instructions for the consumer.
- Please provide adequate available space for the bath unit in accordance with rough-in. Arrange the location of drain in advance.

Product Requirements

A. Summary Of Key Requirements

- Observe all local plumbing codes.
- Install the unit to a level subfloor.
- Provide properly-dimensioned framing.
- Baths are designed for a variety of installations, depending upon the model chosen.

B. Product Inspection

Uncrate and inspect bath for damage. All Kohler's baths have been manufactured with sophisticated craftsmanship. However, please inspect for any possible damage that may have occurred in transit. Leave all materials in the crate during construction to prevent damage.

NOTICE: Damage occurred during transit shall not be covered by warranty.

Roughing-in

STUDIO K-11221X-W03/K-11221X-H-*

A. Ordering Information

Accessories/Hardware		
Drain	17295-CP	Optional

B. Product Information

Fixture*	Basin area	Top area	Weight
Bathing well	1100 x 430 mm	1540 x 640 mm	42.3 kgs.
	Water depth	Capacity	
To overflow	475-490 mm	231L	

*Approximate measurements for comparison only.

K-11221X-W03

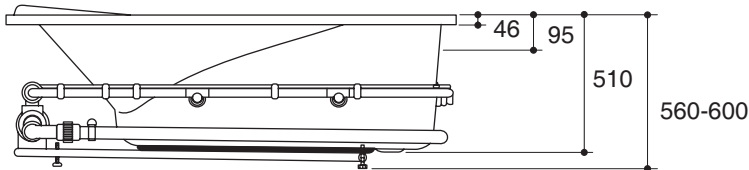
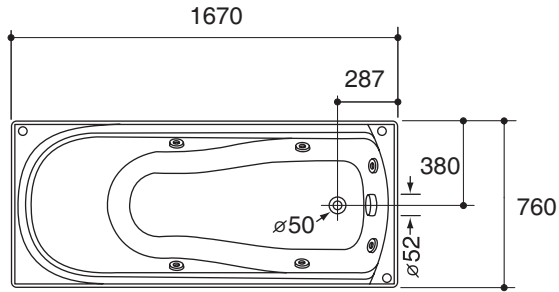

K-11221X-H*

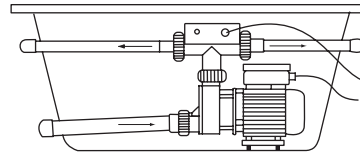

Access Size: 450 x 400
Diameter of drain hole: \varnothing 50
Diameter of overflow hole: \varnothing 52

Unit: mm

Installation Requirements

A. Tools Required

- Adjustable pipe wrench
- Rule
- Level
- Safety shoes
- Safety glasses
- Square
- Screwdriver
- Pliers
- Utility knife

B. Materials Required

- Plumbers putty
- Wall coverings, as necessary
- Silicone sealant
- Gypsum cement (optional)
- Construction adhesive (optional)
- Protective covering for bathtub
- Nails

C. Clearance Requirements

Check the rough-in and room dimensions to provide adequate available space for the bath unit.

Site Requirements

A. Old Bath Removal

Disconnect the drain at the trap. Remove the old wall material. Slip the boards under the old bath feet to protect the floor, and slide the old bath out of the recess as illustrated.

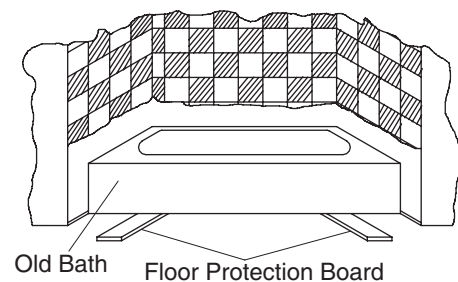

B. Subfloor

Check the flooring under the bath, and make repairs as needed. Make sure the subfloor is level.

C. Bath Area Construction preparation

Possible framing arrangements are illustrated below. Use the framing construction appropriate for your particular bath model. Some modifications may be needed for other types of construction, if preferred.

Recommended For Drop-In Models

1). Corner Installation

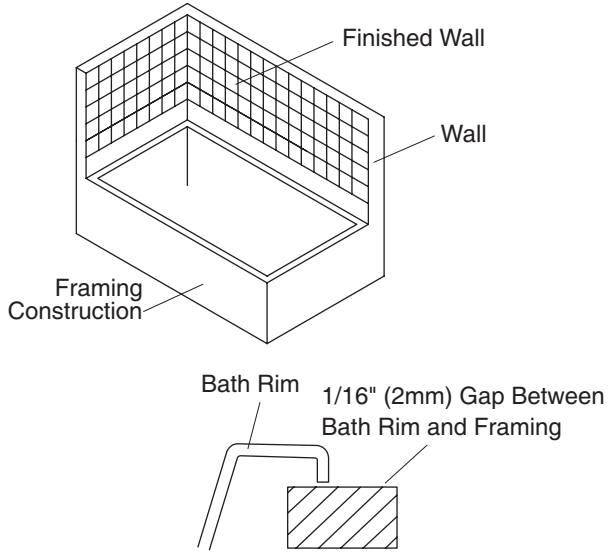

2). Recess Installation

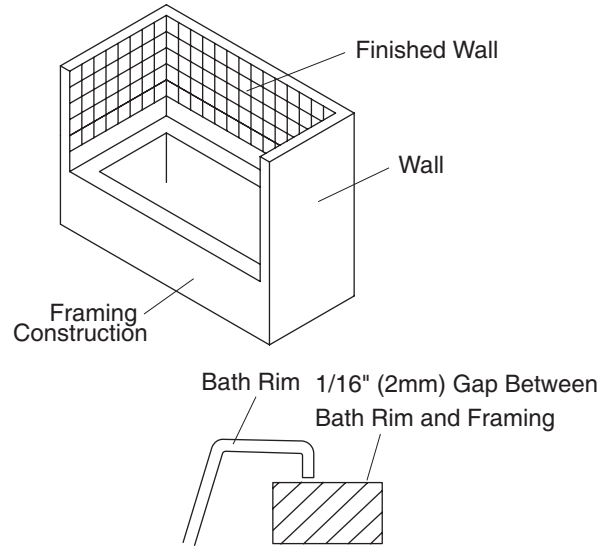

3). Peninsular Installation

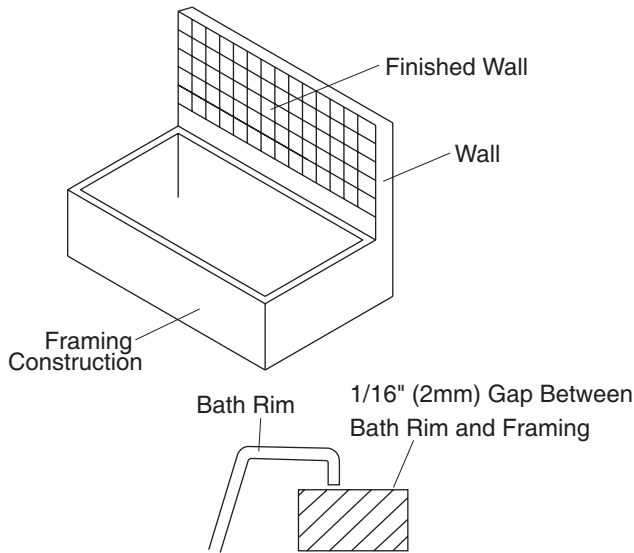

D. Plumbing Preparation

Position the plumbing according to rough-in dimensions. Cap the supplies and check for leaks.

Before Installing Unit

A. Your new bath has been manufactured to the highest possible standards. However please inspect for any possible damage that may have occurred in transit.

NOTES: Warranty does not cover damage to bath cause in transit or installation.

B. The protective film original covering your spa has been removed to fit it's equipment, therefore, carefully protect its surface during installation.

C. Partially Install Bath drain

Install the drain on the bath according to the drain manufacturer's instructions. Carefully pass the waste (drain) fitting between the spa pipes and bathtub wall.

Install Bath

1). Your new Hydrotherapy Massage Spa has been manufactured to the highest possible standards, it has been factory tested and approved.

2). When removing bath from protective carton **DO NOT LIFT BATH BY PIPE WORK**. Inspect for any possible damage that may have occurred in transit.

3). Identify motor access location before proceeding with installation.

NOTES: NO MOTOR ACCESS NO WARRANTY SERVICE. Ventilation must be provided in order to allow heat from motor to dissipate.

PROVIDE MOTOR ACCESS AS SHOWN:

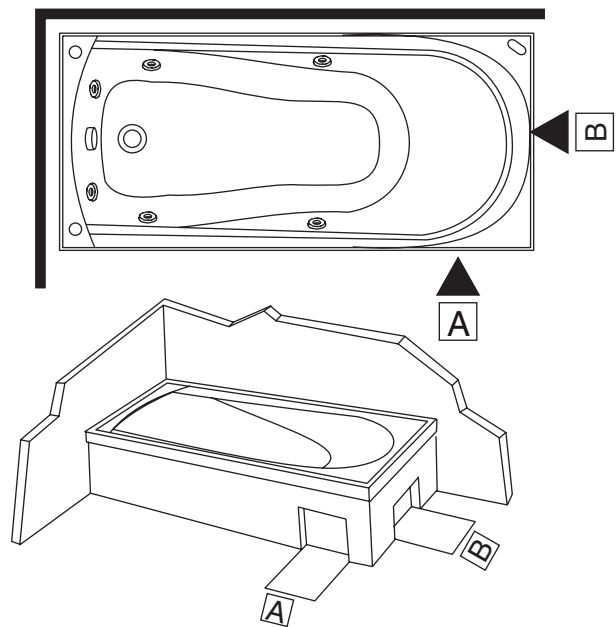

4). Ensure adjustable feet are fitted through holes drilled in support frame.

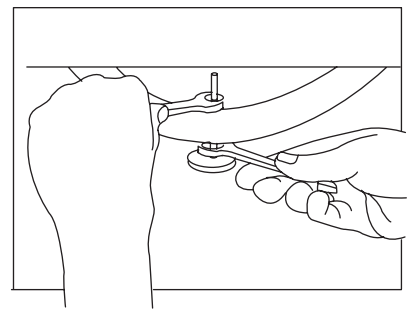

5a). Locate bath in proposed position. the protective film originally covering your spa has been removed to fit its equipment, therefore, carefully protect its surface during installation.

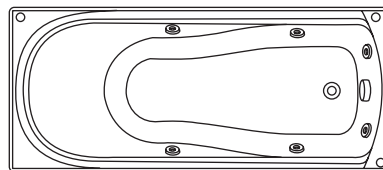

5b). IMPORTANT: Bath must be installed level on all top edges.

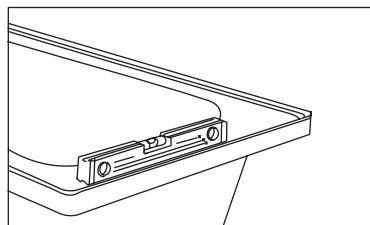

5c). Adjust and lock feet to recommended height.

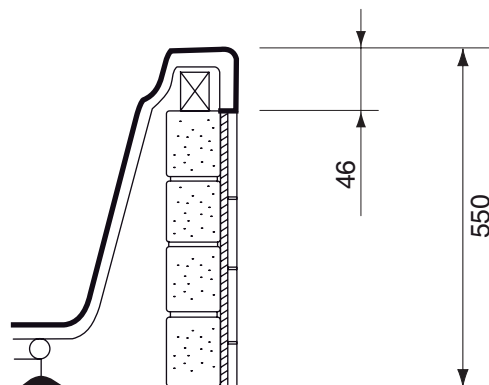

6). Fit timber batten supports or check into wall where necessary. See diagrams below for typical installation with tiled walls. Floor should be flat, level and free of any bumps and protrusions. Ensure support feet are fully supported.

A. Base Support

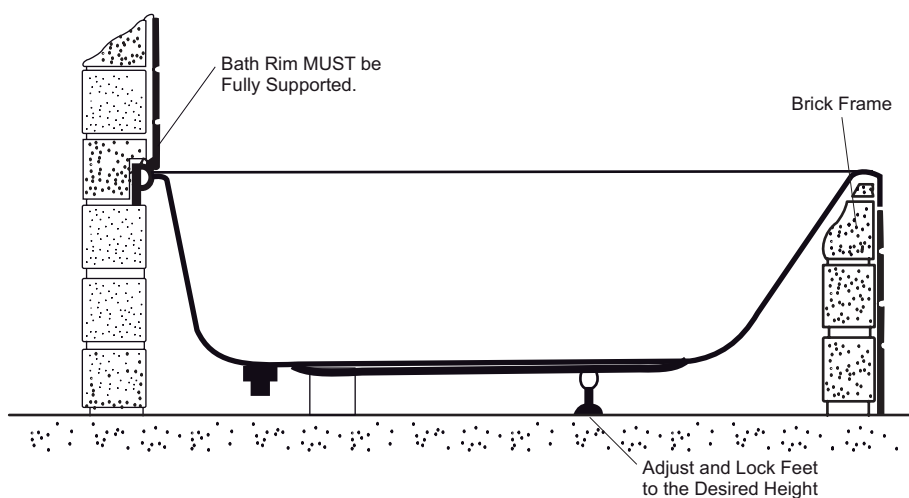

B. Bath Rim Support

Drop-in Models:

CAUTION: Risk of product damage. Do not support the weight of the bath by the rim.

After the bath is securely positioned and bath rim well supported, please complete step 7). Install the plumbing and thoroughly check the unit for leaks. When you are satisfied with the result, proceed with step (1) and step (2) below.

(1). Install the ceramic or marble tiles. Seal the joints between the bath rim and the finished tiled wall using silicone sealant. RTV (Room Temperature Vulcanizing) sealant is recommended.

(2). For sunken type installation, construct the ceramic or marble tiles. Seal the joints between the bath rim and the tiled wall with silicone sealant.

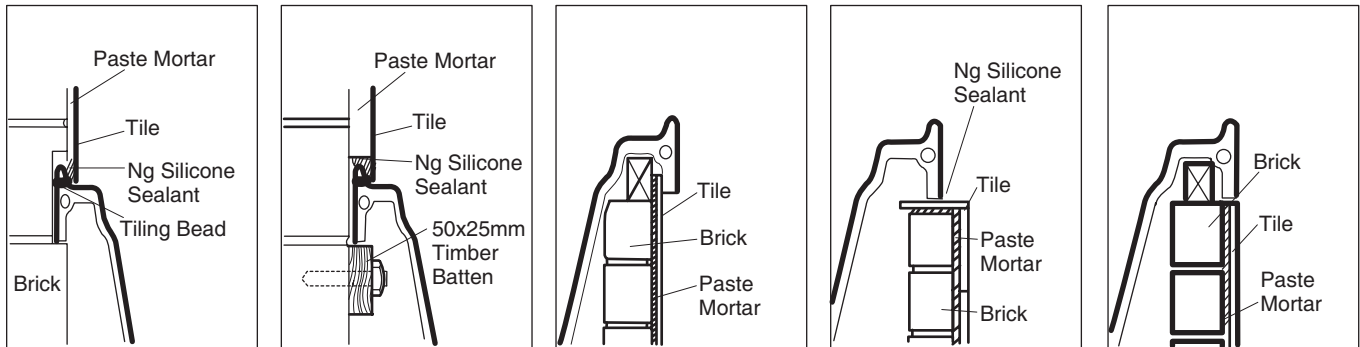

7) Install Plumbing

CAUTION: Risk of damage to bath bottom and subfloor. Ensure a watertight seal on the bath drain connections.

(1). When the bath is securely positioned, connect the drain to the trap.

NOTE: An access panel will simplify future maintenance.

(2). Install the faucet valving and spout tee. When drilling bathtub for faucet, ensure sufficient clearance to avoid brick support wall. Open the hot and cold water valves and check the supply connections for leaks.

(3). Run water into the bath and check the drain connections for leaks.

(4). Fill the bathtub up to the overflow level and check overflow unit for leaks.

8) Connect power supply (220V/50Hz, 10A) to motor. This should be a separate line, direct from the switchboard.

Connect power supply (220V/50Hz, 10A) to heater. This should be a separate line direct from the switchboard.

The electrical connections must comply with local authority regulations and must be done by an authorized electrician. Please refer to Spa Pump Installations for leaks. Hand tighten union connections if required.

9) Fill bathtub with water to approximately 40 mm above the jets and trial run pump for 10-15 minutes. Check all the fittings for leaks and test the control functions. Switch off the spa pump and leave the unit filled with water (pump is not running) for at least another two minutes. Check the pump and pipes union connections for leaks. Hand tighten union connections if required.

IMPORTANT: Your spa has been factory tested and approved. It is the responsibility of the installer to test run the spa check all the fittings for leaks and test the control functions.

NON OBSERVEANCE WILL INVALIDATE FACTORY WARRANTY.

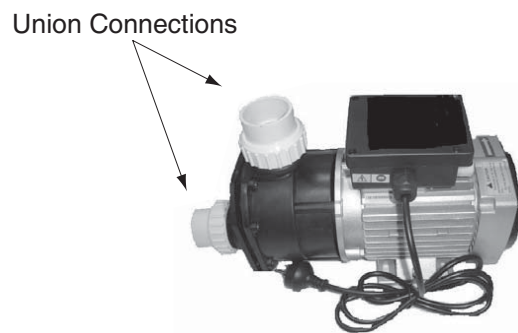
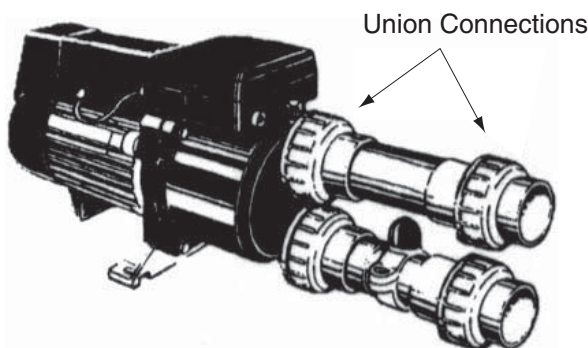

Drilling and cutting Acrylic

DRILLING: Small holes can be drilled with a twist drill, but the cutting edge **MUST** be backed off with an oil stone (the sharp edge dulled). Large holes must be drilled with a hole saw. Maximum drill size-12mm. Drill speeds-6mm x 1800 RPM-12 mm x 900 RPM.

NOTE: Always drill from acrylic surface.

CUTTING: If for any reason the acrylic requires cutting, use a fine tooth hacksaw and proceed with caution. Edges can be smoothed with a second-cut file and medium-fine sandpaper. If the surface of the acrylic should happen to be damaged, it can be restored by polishing with an abrasive cleaner. Deep scratches can be removed by rubbing with 600 grade wet & dry sandpaper then polishing.

Clean-up After Installation

When cleaning up after installation, do not use abrasive cleansers as they may scratch and dull the surface. Use warm water and liquid, non-abrasive detergent to clean the surface.

Stubborn stains, paint or tar can be removed with mineral spirits. Do not use cleansers containing solvent. Plaster can be removed by scraping with wood edge. Do not use metal scrapers, wire brushes, or other metal tools. One of the powder type detergents may be used on a damp cloth to provide mild abrasive action to the residual plaster.

Important Consumer Information

Consumer Responsibilities

Cleaning Acrylic Surface: Do not use abrasive cleanser on any acrylic surfaces, as they will scratch and dull the surface. Wipe out the bath after each use to prevent a build-up of soap and scum.

Requesting service

Please take a moment to familiarize yourself with the Kohler warranty, its benefits, and irritations. Here is what you need to do if you require service.

- FIRST:** Contact the dealer or contractor who sold and installed the product. They should be able to solve any problems you may have.
- SECOND:** If your dealer or constructor cannot solve the problem, they will contact or supply you with the name of the local Kohler distributor.
- THIRD:** If you are unable to obtain the warranty service through either your contractor or local Kohler distributor, please write us as address on warranty page.
- FOURTH:** Include all pertinent information regarding your claim, including a complete description of the product, model numbers, colors, finishes, and the date the product was installed. Include a description of the problem, and a photocopy of your invoice for the products involved. Also give us the name of the contractor and distributor.

One-Year Limited Warranty

For Asia, China and Thailand Only

KOHLER® plumbing fixtures, faucets and fittings are warranted to be free of defects in material and workmanship for one year from date of installation.

Kohler Co. will at its election, repair, replace or make appropriate adjustment where Kohler Co. inspection discloses any such defects occurring in normal usage within one year after installation. Kohler Co. is not responsible for installation costs.

To obtain warranty service, contact Kohler Co. either through your Dealer, Plumbing Contractor, or by writing:

For Asia:

Asia Customer Service Centre, Kohler Asia Pacific Limited,
19/F, Shanghai Square, 138 Huai Hai Road, Lu Wan District,
Shanghai, P.R.C., 200021

For China:

Kohler China Investment Co., Ltd.
Central Customer Service Centre
19/F, Shanghai Square, 138 Huai Hai Road, Lu Wan District
Shanghai, P.R.C., 200021
Tel: +(86) 21 2305 2288 Fax: +(86) 21 6375 6050

For Thailand:

Call Center, Kohler (Thailand) Public Company Limited.
16th FL. Jasmine City Bldg. 2 Sukhumvit 23,
Wattana, Bangkok, Thailand. 10110
Tel. +(66) 2204 6222 Fax. +(66) 2204 6224
E-mail: callcenterthailand@kohler.com

This is our exclusive written warranty.

Notes:

1. There may be variation in color fidelity between catalog images and actual plumbing fixtures.
2. Kohler Co. reserves the right to make changes in product characteristics, packaging or availability at any time without notice.

COPYRIGHT © 2008 BY KOHLER CO.

คู่มือการติดตั้ง

อ่างอาบน้ำ: ครีติกแบบเข้ามูระบบน๊วน รุ่น สตูดิโอ

ขอขอบคุณที่เลือกใช้ผลิตภัณฑ์โคห์เลอร์

เราขอขอบคุณท่านที่เลือกใช้ผลิตภัณฑ์โคห์เลอร์ และมีความยินดีอย่างยิ่งที่ท่านให้ความเชื่อมั่นในคุณภาพของผลิตภัณฑ์โคห์เลอร์ โปรดสละเวลาสักครู่ เพื่อศึกษาคู่มือนี้ก่อนการติดตั้ง หากท่านพบปัญหาเกี่ยวกับการติดตั้งสินค้าหรือบริการ ท่านสามารถติดต่อเรา ทางโทรศัพท์หรือเว็บไซต์บนปกหลังได้ทุกเมื่อ ขอขอบคุณอีกครั้งที่ท่านเลือกใช้ผลิตภัณฑ์ของบริษัทโคห์เลอร์

ข้อสังเกตก่อนเริ่มการติดตั้ง

- โปรดศึกษาคู่มือนี้อย่างละเอียด ตรวจสอบเครื่องมือและวัสดุที่ใช้สำหรับการติดตั้ง เพื่อป้องกันความเสียหายจากการติดตั้งไม่ถูกวิธี ในการติดตั้งอุปกรณ์ประกอบอื่น ๆ ควรศึกษาเรื่องความปลอดภัยและการทำงานให้ถี่ถ้วนก่อนทำการติดตั้ง
- ข้อมูลในคู่มือเล่มนี้มาจากข้อมูลผลิตภัณฑ์ล่าสุดที่มีอยู่ในช่วงระยะเวลาการจัดพิมพ์ บริษัทฯ ได้พัฒนาผลิตภัณฑ์อย่างต่อเนื่องสม่ำเสมอ ดังนั้น บริษัทฯ ขอสงวนสิทธิ์ในการเปลี่ยนแปลงข้อมูลผลิตภัณฑ์ บรรจุภัณฑ์ หรือองค์ประกอบอื่นที่มีอยู่ โดยมีต้องแจ้งให้ทราบล่วงหน้า
- คู่มือการติดตั้งนี้รวมไปถึงคู่มือการดูแลและรักษาความสะอาดของผลิตภัณฑ์, ข้อมูลการรับประกันคุณภาพ ลูกค้าน่าควรเก็บรักษาคู่มือนี้ไว้
- จัดหาสถานที่ที่เหมาะสมสำหรับการติดตั้งอ่างอาบน้ำ โปรดอ่านรายละเอียดในเอกสารระยะเวลาการติดตั้งที่แนบมากับผลิตภัณฑ์ เพื่อตรวจสอบสถานที่สำหรับรองรับน้ำหนักอ่างอาบน้ำ

ข้อกำหนดของผลิตภัณฑ์

A. ข้อกำหนดที่สำคัญก่อนการติดตั้ง

- ควรตรวจสอบระยะติดตั้งมาตรฐานตามแต่ละประเทศกำหนด
- ติดตั้งผลิตภัณฑ์อยู่ในระดับที่ต่ำกว่าพื้นที่ติดตั้ง
- เตรียมพื้นที่ติดตั้งให้เหมาะสม
- การติดตั้งอาจมีความแตกต่าง ขึ้นอยู่กับชนิดและแบบผลิตภัณฑ์

B. การตรวจสอบผลิตภัณฑ์

นำผลิตภัณฑ์ออกจากบรรจุภัณฑ์และตรวจสอบความเสียหาย อ่างอาบน้ำทุกชิ้นของโคห์เลอร์ผลิตขึ้นจากช่างผู้ชำนาญ อย่างไรก็ตามควรตรวจสอบความเสียหายของผลิตภัณฑ์ที่อาจเกิดจากการขนส่ง เพื่อความแน่ใจ อุปกรณ์ต่างๆที่รวมอยู่ในบรรจุภัณฑ์ควรนำออกมาหลังจาก ตรวจสอบผลิตภัณฑ์เรียบร้อยแล้ว

ข้อแนะนำ: ความเสียหายที่เกิดจากการขนส่งไม่รวมอยู่ในการรับประกัน

ระยะเวลาติดตั้ง

STUDIO K-1121X-W03/K-11221X-H-*

ข้อมูลอุปกรณ์ประกอบ

อุปกรณ์ประกอบ		
ทางน้ำเสีย	17295-CP	เลือกใช้ตามความเหมาะสม

ข้อมูลผลิตภัณฑ์

ระยะพื้นที่	พื้นที่อ่าง	พื้นที่ด้านบน	น้ำหนัก
พื้นที่อ่าง	1100 x 430 มม	1540 x 640 มม	42.3 กก.
	ระดับน้ำลึก	ความจุ	
ระดับน้ำล้น	475-490 มม	231 ลิตร	

**ประมาณการวัดเพื่อสำหรับเปรียบเทียบ

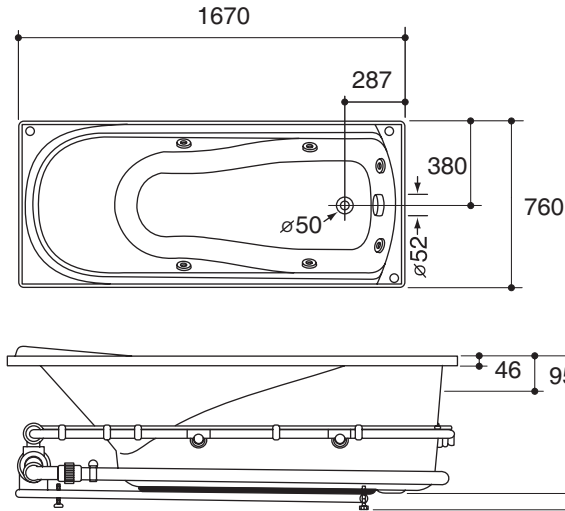
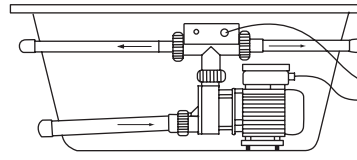
K-11221X-W03**K-11221X-H-***

ขนาด 450 x 400

ศก. ทางน้ำเสียขนาด 50 มม.

ศก. รู้น้ำล้นขนาด 52 มม.

หน่วย: มม.

เครื่องมือและวัสดุที่ใช้สำหรับการติดตั้ง

A. เครื่องมือสำหรับติดตั้ง

- ประแจเลื่อนจับทอ
- ไม้บรรทัด
- ระดับน้ำ
- รองเท้านิรภัย
- แวนตานิรภัย
- ไม้ฉาก
- สว่าน
- คีม
- มีด

B. วัสดุที่ใช้ในการติดตั้ง

- เกียงสำหรับงานประปา
- วัสดุปูผนัง, ขึ้นอยู่กับความเหมาะสมในการใช้งาน
- ซิลิโคน สำหรับยาแนว
- ปูนซีเมนต์ (ตามความเหมาะสม)
- อุปกรณ์ยึดเกาะ (ตามความเหมาะสม)
- วัสดุคลุมป้องกันอ่างอาบน้ำ
- ตะปู

C. ระยะเวลาติดตั้ง

ตรวจสอบระยะเวลาติดตั้งและเปรียบเทียบกับขนาดของห้องว่า มีพื้นที่เพียงพอสำหรับการติดตั้ง

เตรียมการติดตั้ง

A. รื้อถอนอ่างอาบน้ำเก่าออกจากพื้นที่

ปิดวาล์วน้ำเข้าและถอดอุปกรณ์ทางน้ำเสียออก สอดแผ่นไม้เพื่อรองอ่าง และป้องกันพื้นเกิดรอยขีดข่วน เลื่อนอ่างอาบน้ำเก่าออกจากพื้นที่

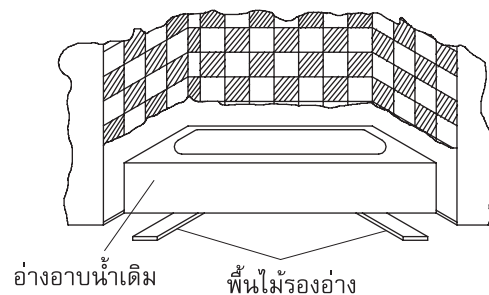

B. พื้นที่ติดตั้งใต้อ่างอาบน้ำ

ตรวจสอบพื้นที่ติดตั้งใต้อ่างอาบน้ำ ซ่อมแซมจุดที่ชำรุดตามความเหมาะสม ปรับระดับพื้นที่ติดตั้งให้ได้ระดับที่เสมอกัน

C. ระยะการติดตั้ง

ตรวจสอบระยะการติดตั้งและเปรียบเทียบกับขนาดของห้องว่ามีพื้นที่เพียงพอสำหรับการติดตั้งและทำการติดตั้งตามแบบของผลิตภัณฑ์ที่กำหนด

การติดตั้งอ่างอาบน้ำแบบฝังตัว

1. การติดตั้งแบบเข้ามุม

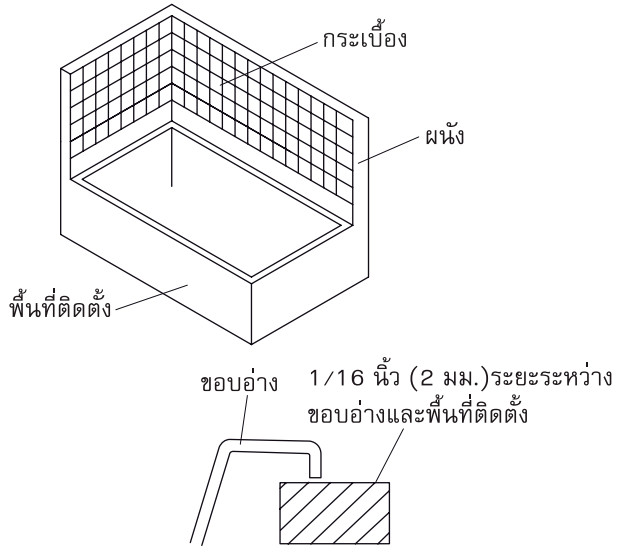

2. การติดตั้งแบบชิดผนัง

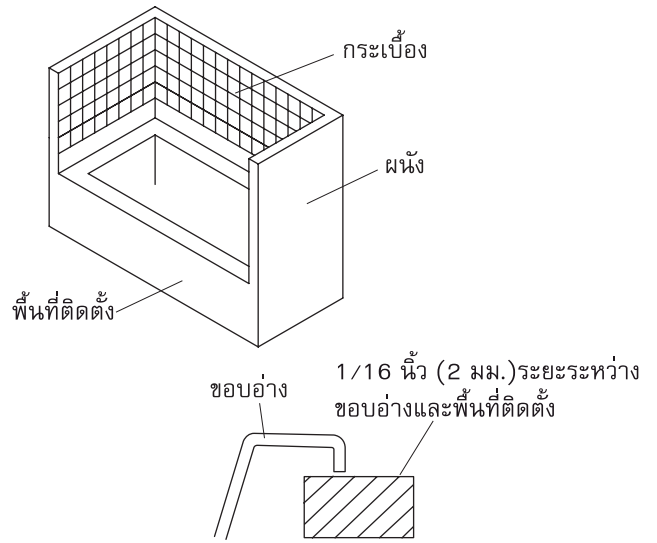

3. การติดตั้งแบบพื้นที่เปิด

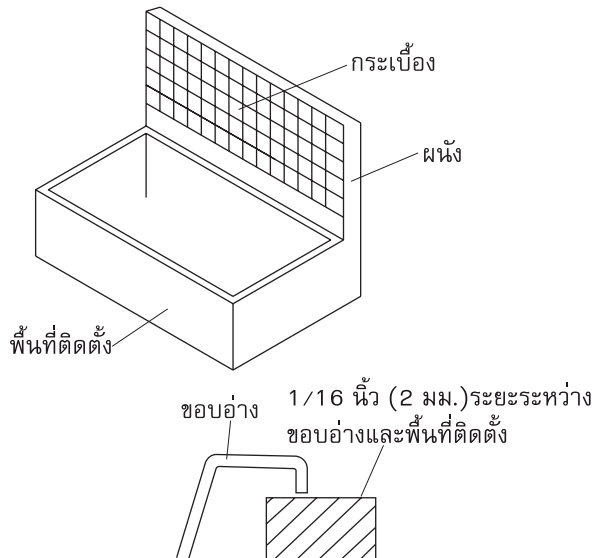

D. เตรียมระบบประปา

ติดตั้งระบบประปาตามระยะการติดตั้ง และตรวจสอบการรั่วซึมก่อนการติดตั้งอ่างอาบน้ำ

ก่อนทำการติดตั้ง

- A. อ่างอาบน้ำทุกชั้นของโคห์เลอร์ผลิตจากช่างผู้ชำนาญ อย่างไรก็ตาม ควรตรวจสอบความเสียหายของผลิตภัณฑ์ ที่อาจเกิดจากการขนส่ง
- ข้อแนะนำ:** ความเสียหายที่เกิดจากการขนส่งไม่รวมอยู่ในประกัน
- B. ควรลอกฟิล์มที่คลุมผลิตภัณฑ์ในส่วนของการติดตั้งออกก่อน อย่างไรก็ตาม ให้ระวังรอยขีดข่วนบนพื้นผิวอ่างอาบน้ำในระหว่างการติดตั้ง

C. การประกอบทางน้ำเสียอ่างอาบน้ำ ติดตั้งอุปกรณ์ทางน้ำเสีย ตามคู่มือการติดตั้งที่มาจากโรงงาน ระวังระวังในการติดตั้งท่อน้ำ และชุดอุปกรณ์ที่ติดอยู่ระหว่างท่ออ่างอาบน้ำและผนัง

การติดตั้งอ่างอาบน้ำ

1) อ่างอาบน้ำระบบน้ำวนบำบัดทุกชั้นของโคห์เลอร์ผลิตจากช่างผู้ชำนาญ ได้ผ่านการตรวจสอบคุณภาพจากโรงงานมาแล้ว

2) เมื่อนำอ่างออกจากกล่องแล้ว ไม่ควรเคลื่อนย้ายหรือยกองด้วยท่อน้ำ อาจเกิดความเสียหายที่เกิดจากการเคลื่อนย้ายอย่างผิดวิธี

3) แยกพื้นที่ในการติดตั้งอุปกรณ์มอเตอร์ ก่อนทำการติดตั้งอ่างอาบน้ำ

ข้อแนะนำ: หากไม่ได้ติดตั้งมอเตอร์ จะไม่มีบริการหลังการขาย เตรียมพื้นที่การระบายอากาศให้เหมาะสม เพื่อกระจายความร้อน ออกจากมอเตอร์

เตรียมการติดตั้งมอเตอร์ตามภาพ:

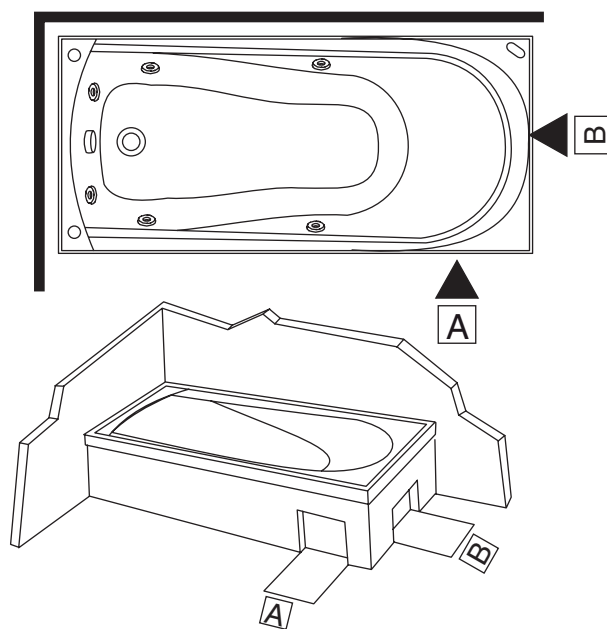

4) ปรับขาตั้งอ่างอาบน้ำให้ไต่ระดับและยึดให้ตรงกับรูเจาะ บนพื้นที่รองรับ ที่เตรียมไว้

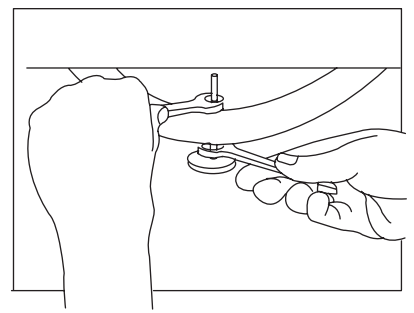

5a) ควรลอกฟิล์มที่คลุมผลิตภัณฑ์ในส่วนของการติดตั้งออกก่อน
อย่างไรก็ตามให้ระวังรอยขีดข่วนบนพื้นผิวอ่างอาบน้ำในระหว่างการติดตั้ง

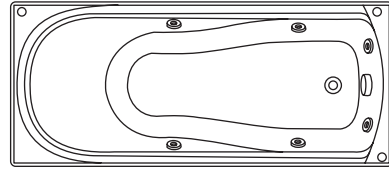

5b) ควรใช้ระดับน้ำตรวจสอบ สำหรับการติดตั้งอ่างอาบน้ำให้ระดับ

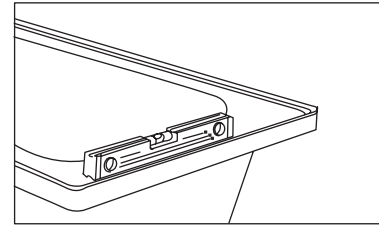

5c) ปรับขาตั้งรองอ่างให้ระดับ ตามที่กำหนด

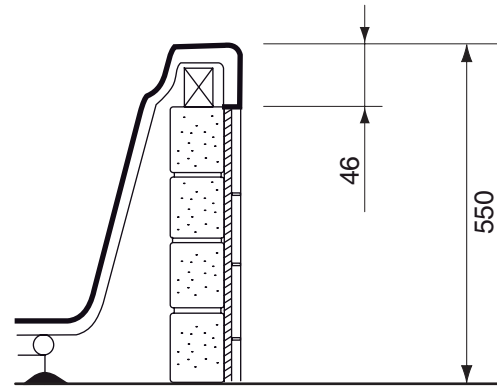

6) ปรับโครงไม้รองรับให้พอดี หรือตรวจสอบผนังตามความเหมาะสม
ดูแผนภาพ ดานล่างสำหรับตัวอย่างการติดตั้งที่ถูกต้อง

A. การติดตั้งข้างตั้ง

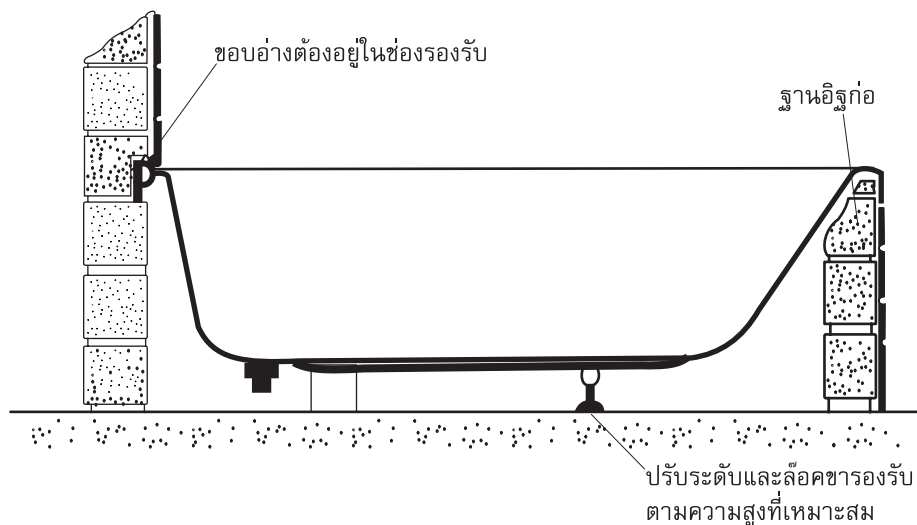

B. การรองรับขอบอ่าง

อ่างอาบน้ำแบบฝังตัว:

คำเตือน: การติดตั้งมีความเสี่ยงอาจทำให้เกิดผลิตภัณฑ์เสียหาย ไม่ควรใช้ขอบอ่างรับน้ำหนักตัวอ่าง

หลังจากที่ติดตั้งตัวรับน้ำหนักอ่าง ที่รองรับขอบอ่างเรียบร้อยแล้ว ให้ทำตามขั้นตอนที่ 7) ให้สมบูรณ์ ต่อจากนั้นทำการติดตั้งระบบประปา และตรวจสอบการรั่วซึม ตามที่ลูกค้าต้องการ ในขั้นตอนถัดมาให้ทำการติดตั้งตามขั้นตอนที่ 1 และ 2 ดานล่าง

- (1). ปูกระเบื้องหรือแผ่นเซรามิก ยานแนวขอบอ่างช่วงที่เป็นช่องขอบอ่างและผนังด้วยซิลิโคนยาแนว ซิลิโคนยาแนวที่สามารถแข็งตัวในอุณหภูมิห้อง เหมาะสมกับการใช้งาน
- (2). ส่วนที่เป็นพื้นด้านล่าง ทำการปูกระเบื้องหรือแผ่นเซรามิก ยานแนวด้วยซิลิโคน โดยเฉพาะส่วนเชื่อมต่อระหว่างกระเบื้องและผนัง

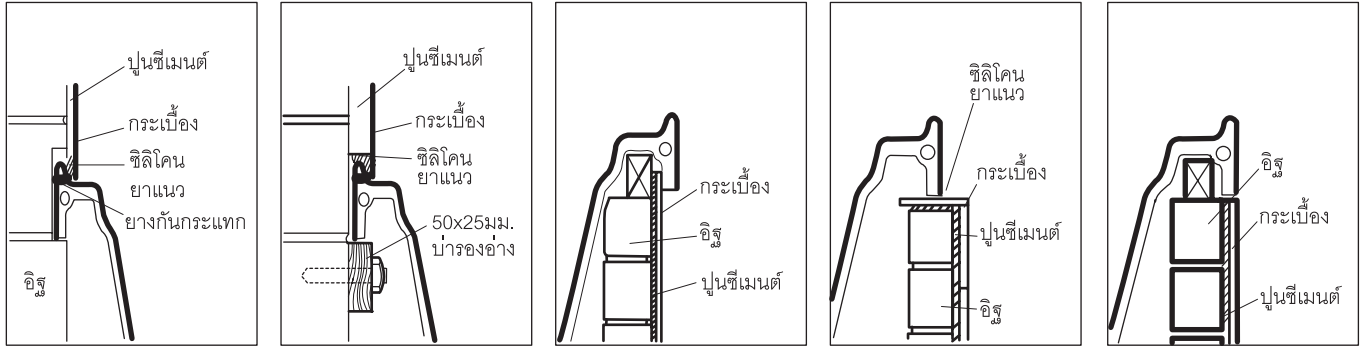

7). การติดตั้งท่อน้ำ

คำเตือน: การติดตั้งมีความเสี่ยงอาจทำให้เกิดผลิตภัณฑ์เกิดความเสียหายได้ ตรวจสอบให้แน่ใจว่า ข้อต่อท่อน้ำไม่มีรอยรั่วซึม

- (1). เมื่อทำการติดตั้งอ่างอาบน้ำเรียบร้อยแล้ว จึงทำการเชื่อมต่อทางน้ำเสียเข้ากับท่อน้ำ

ข้อสังเกต: ติดตั้งช่องใช้สำหรับการดูแลรักษา เพื่อสะดวกในการซ่อมบำรุง

- (2). การติดตั้งวาล์ว ก๊อกน้ำและท่อน้ำ เมื่อทำการเจาะอ่างอาบน้ำเพื่อติดตั้งก๊อกน้ำ ต้องแน่ใจว่าไม่ทำให้ฐานอีสุเกิดความเสียหาย เปิดน้ำร้อน-น้ำเย็น เพื่อเช็คการรั่วซึม
- (3). เติมน้ำลงในอ่างอาบน้ำ เพื่อตรวจสอบการรั่วซึมของข้อต่อน้ำทิ้ง
- (4). เติมน้ำลงอ่างให้สูงกว่าระดับรูน้ำล้น เพื่อตรวจสอบการรั่วซึม
- 8). เชื่อมต่อชุดอุปกรณ์ไฟฟ้า (220 โวลต์/ 50 เฮิร์ต, 10 แอมป์) เข้ากับมอเตอร์

เชื่อมต่อชุดอุปกรณ์ไฟฟ้า (220 โวลต์/ 50 เฮิร์ต, 10 แอมป์) เข้ากับเครื่องทำความร้อน ควรติดตั้งสายไฟแยกจากการเชื่อมต่ออื่น ๆ เพื่อต่อเข้ากับสวิตช์บอร์ดโดยตรง จะต้องทำเตรียมการในการเชื่อมต่อเข้ากับกระแสไฟฟ้า และจะต้องเข้ากับระเบียบของการไฟฟ้า ตรวจสอบการรั่วซึมหลังจากติดตั้งสปาร์บิมแล้ว ใช้มือหมุนท่อน้ำเชื่อมต่อให้สนิทหลังจากการติดตั้งเรียบร้อยแล้ว

- 9). เติมน้ำลงอ่างให้สูงกว่าชุดหัวฉีดพ่นน้ำประมาณ 40 มม. เปิดเครื่องให้ทำงาน 10 - 15 นาที ปิดสวิตช์บิมและปล่อยให้ น้ำเข้าจนเต็ม (โดยไม่เปิดบิม) อย่างน้อย 2 นาที หลังจากนั้นตรวจสอบการรั่วซึมของท่อน้ำและบิม ใช้มือหมุนท่อน้ำเชื่อมต่อให้สนิท

ข้อควรระวัง: ผลิตภัณฑ์อ่างอาบน้ำได้รับการผลิตและผ่านการตรวจสอบคุณภาพด้วยมาตรฐานการผลิตจากโรงงาน เป็นความรับผิดชอบของช่างผู้ทำการติดตั้ง ที่จะต้องตรวจสอบการรั่วซึมและชุดอุปกรณ์ต่าง ๆ อีกครั้ง

การใช้งานผิดวิธีไม่มีผลต่อการรับประกัน

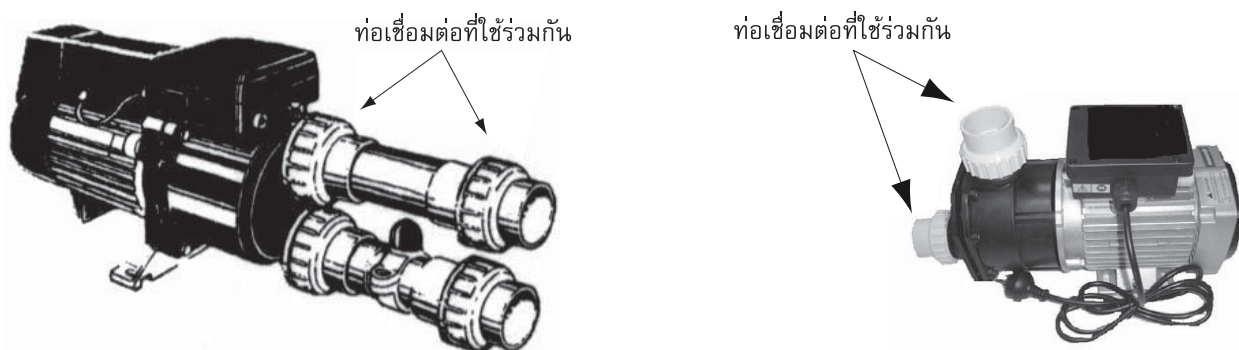

การเจาะและตัดแผ่นอะครีลิก

การเจาะ: การเจาะรูเล็ก ๆ สามารถใช้ส่วนหมุนเจาะอะครีลิกได้ แต่ควรทำการลบคมด้วยการใช้หินขัด เพื่อขัดลบคมออก การเจาะรูที่มีขนาดใหญ่ ควรใช้เลื่อยสำหรับเจาะโดยเฉพาะขนาดที่สามารถตัดได้สูงสุดคือ 12 มม. ความเร็วในการตัด 6 มม. x 1800 RPM – 12 มม. x 900 RPM

ข้อแนะนำ: ควรเจาะบนพื้นผิวอะครีลิกที่เรียบเสมอกัน

การตัด: หากจำเป็นต้องมีการตัดอะครีลิกเพื่อใช้งาน ควรใช้เลื่อยที่มีฟันคม ตัดด้วยความระมัดระวังทุกครั้ง ลบคมของขอบที่ถูกตัดด้วยกระดาษทรายเบอร์ 2 หรือ กระดาษทรายที่มีความละเอียด หากพื้นผิวของอะครีลิกมีรอยขีดข่วนหรือเกิดความเสียหาย สามารถซ่อมแซมได้ด้วยน้ำยาทำความสะอาดที่มีความเข้มข้น หากเป็นรอยลึกให้ขัดด้วยกระดาษทรายแล้วเช็ดทำความสะอาดอีกครั้ง

ทำความสะอาดหลังการติดตั้ง

การทำความสะอาดหลังจากการติดตั้ง ห้ามใช้วัสดุทำความสะอาดที่อาจเกิดรอยขีดข่วนหรือรอยบนพื้นผิวหน้าของผลิตภัณฑ์ ควรใช้น้ำอุ่น และน้ำยาทำความสะอาดผลิตภัณฑ์โดยเฉพาะ เพื่อทำความสะอาดพื้นผิว

การทำความสะอาดคราบที่ติดแน่น สี หรือคราบน้ำมันให้ทำความสะอาดด้วยยางสนหรือทินเนอร์ ห้ามใช้น้ำยาทำความสะอาดที่มีส่วนผสมของน้ำมัน ทั้งไว้บนพื้นผิวผลิตภัณฑ์เป็นเวลานาน ห้ามใช้วัสดุที่ทำจากโลหะหรือแปรงลวด ควรใช้ผงซักฟอกขจัดคราบปูนที่อยู่บนผิวหน้าอ่างอาบน้ำ ใช้ฟ้านุ่มและน้ำยาทำความสะอาดอย่างอ่อนเช็ดคราบปูนออกอีกครั้ง

ข้อมูลสำคัญในการดูแลทำความสะอาด

การดูแลรักษาสำหรับลูกค้า

การทำความสะอาดพื้นผิวอะครีลิก: ไม่ควรใช้น้ำยาทำความสะอาดเข้มข้น ซึ่งอาจทำให้เกิดรอยบนพื้นผิวอะครีลิกได้ ให้เช็ดทำความสะอาดโดยใช้น้ำสบู่อุ่น และเช็ดออกด้วยฟ้านุ่มหลังจากใช้งาน

การขอรับบริการหลังการขาย

กรุณาสละเวลาสักครู่เพื่อทำความเข้าใจกับเงื่อนไขการรับประกันสินค้าของโคห์เลอร์ เพื่อผลประโยชน์ของท่าน ท่านต้องดำเนินการขั้นตอนการขอรับบริการ ดังต่อไปนี้

- ประการแรก: ติดต่อตัวแทนจำหน่าย หรือร้านค้าที่ท่านซื้อสินค้า สามารถแก้ไขปัญหาเบื้องต้นให้แก่ท่านได้
- ประการที่สอง: หากตัวแทนจำหน่าย หรือร้านค้าที่ซื้อสินค้าไม่สามารถแก้ไขปัญหาเบื้องต้นได้ ทางตัวแทนจำหน่ายหรือร้านค้าจะติดต่อมาที่โคห์เลอร์
- ประการที่สาม: หากไม่สามารถรับประกันสินค้าโดยวิธีดังกล่าวข้างต้น ให้ท่านติดต่อตามที่อยู่ในหน้าการรับประกันสินค้า
- ประการที่สี่: ควรแจ้งข้อมูลวันที่ซื้อสินค้า รวมไปถึงรายละเอียดของสินค้า, รุ่นของผลิตภัณฑ์, สี, ชนิด และวันที่ติดตั้งผลิตภัณฑ์ รวมไปถึงชื่อของตัวแทนจำหน่ายหรือร้านค้าที่ท่านซื้อสินค้าด้วย

เงื่อนไขการรับประกันสินค้า

สำหรับเอเชีย, ประเทศจีน และประเทศไทยเท่านั้น

บริษัทโคห์เลอร์ (ประเทศไทย) จำกัด (มหาชน) มีความยินดีให้การรับประกันสินค้า อุปกรณ์ก๊อกน้ำและอุปกรณ์ประกอบ เฉพาะปัญหาที่เกิดจากการผลิต นับจากวันที่ซื้อสินค้า เป็นเวลา 1 ปี

บริษัทฯ จะดำเนินการซ่อมหรือเห็นสมควรเปลี่ยนเฉพาะสินค้านั้น ๆ หรือ ในรุ่นที่เทียบเท่า โดยไม่คิดมูลค่าของตัวสินค้า ทั้งนี้บริษัทฯจะรับผิดชอบเฉพาะตัวสินค้าเท่านั้น ไม่ครอบคลุมถึงการติดตั้ง รื้อถอน รวมถึงความเสียหายหรือค่าใช้จ่ายใด ๆ ที่เกิดจากตัวสินค้า, ความเสียหายจากการเคลื่อนย้ายขนส่ง, รอยขีดข่วนที่เกิดจากการติดตั้งหรือการกระทำของลูกค้า, การใช้งานและการบำรุงรักษาที่ไม่ดีวิธี

โปรดติดต่อขอรับประกันสินค้าจากร้านค้า ตัวแทนจำหน่ายที่สั่งซื้อโดยตรงหรือติดต่อฝ่ายลูกค้าสัมพันธ์ พร้อมเอกสารการซื้อสินค้าได้ตลอดเวลาทำการ

สำหรับเอเชีย:

Asia Customer Service Centre, Kohler Asia Pacific Limited,
19/F, Shanghai Square, 138 Huai Hai Road, Lu Wan District,
Shanghai, P.R.C., 200021

สำหรับ ประเทศจีน:

Kohler China Investment Co., Ltd.
Central Customer Service Centre
19/F, Shanghai Square, 138 Huai Hai Road, Lu Wan District
Shanghai, P.R.C., 200021
Tel: +(86) 21 2305 2288 Fax: +(86) 21 6375 6050

สำหรับประเทศไทย:

ฝ่ายลูกค้าสัมพันธ์
บริษัท โคห์เลอร์ (ประเทศไทย) จำกัด (มหาชน)
ชั้น 16 อาคารจัสมินซิตี, 2 ซอยสุขุมวิท 23 ถนนสุขุมวิท
แขวงคลองเตยเหนือ เขตวัฒนา กรุงเทพฯ 10110
โทร. 0-2204-6222 โทรสาร. 0-2204-6224
E-mail: callcenterthailand@kohler.com

ส่วนที่นอกเหนือจากการรับประกัน

หมายเหตุ:

1. สีของผลิตภัณฑ์ อาจมีความแตกต่างกับภาพสีที่ระบุในแคตตาล็อก
2. บริษัทฯ ขอสงวนสิทธิ์ที่จะเปลี่ยนแปลงคุณลักษณะของผลิตภัณฑ์ บรรจุภัณฑ์หรือรุ่นที่มีจำหน่ายในตลาด โดยมีต้องแจ้งให้ทราบล่วงหน้า

ลิขสิทธิ์ © 2008 BY KOHLER CO.

THE BOLD LOOK
OF **KOHLER**[®]
www.kohler.com

KOHLER (THAILAND) PUBLIC COMPANY LIMITED

16th FL. Jusmine City Bldg. 2 Sukhumvit 23, Wattana, Bangkok 10110 Thailand
TECHNICAL SERVICE Tel. 66 2204 6222 Fax. 66 2204 6224 E-mail: callcenterthailand@kohler.com

บริษัท โคห์เลอร์ (ประเทศไทย) จำกัด (มหาชน)

อาคารจัสมีน ซิตี้ ชั้น 16 2 ซอยสุขุมวิท 23 ถนนสุขุมวิท แขวงคลองเตยเหนือ เขตวัฒนา กรุงเทพฯ 10110
ลูกค้าสัมพันธ์ โทร. 0 2204 6222 โทรสาร 0 2204 6224