

ก่อนเริ่มการติดตั้ง	BEFORE YOU BEGIN
<p>ข้อมูลในคู่มือนี้มาจากข้อมูลผลิตภัณฑ์ล่าสุดที่มีอยู่ในช่วงเวลากการพิมพ์ บริษัท ขอสงวนสิทธิ์ในการเปลี่ยนแปลงข้อมูลผลิตภัณฑ์บรรจุกภัณฑ์ที่มีอยู่โดยมีต้องแจ้งให้ทราบล่วงหน้า</p> <p>รูปภาพของผลิตภัณฑ์ที่แสดงขั้นตอนการติดตั้งอาจแตกต่างจากรุ่นที่ดำเนินการติดตั้ง</p> <p>ข้อสำคัญสำหรับผู้ติดตั้ง! คู่มือนี้มีข้อมูลสำคัญ โปรดมอบเอกสารให้กับเจ้าของผลิตภัณฑ์</p> <ul style="list-style-type: none"> • ปิดวาล์วทางน้ำเข้า • ทำความสะอาดท่อน้ำดี โดยฉีดเศษสิ่งสกปรกต่างๆ ออก • ค่าแรงดันน้อยที่สุดของทางน้ำเข้าคือ 0.05 Mpa (0.5 บาร์) • ค่าแรงดันสูงสุดสำหรับหัวฝักบัว คือ 0.5 Mpa (5 บาร์) หากมากกว่า 0.5 Mpa (5 บาร์) ต้องปรับแรงดันให้ลดลง <p>อุณหภูมิน้ำสูงสุดที่ 60 องศาเซลเซียส โปรดเก็บหัวฝักบัวให้ห่างจากเครื่องทำความร้อน ซึ่งอาจทำให้ผลิตภัณฑ์เสียหายหรือเกิดอันตรายแก่ผู้ใช้</p>	<p>This document contains the latest product information available at time of publication. Kohler reserves the right to make changes in product characteristics, packaging or availability at anytime without notice.</p> <p>The product pictured in the installation steps may differ from the model being installed.</p> <p>IMPORTANT NOTICE TO INSTALLERS! Please leave these instructions for the consumer. They contain important information.</p> <ul style="list-style-type: none"> • Shut off the main water supply. • Flush the water supply pipes thoroughly to remove debris. • The minimum inlet water pressure for the diverter is 0.05 Mpa (0.5 bar). • The highest working pressure for handspray is 0.5 Mpa (5 bars). If it exceeds 0.5 Mpa (5 bars), a pressure reducer is needed. The highest water and environment temperature is 60 °C. Please keep handspray away from heater, or maybe damage it and hurt user.
การใช้งานก้านโยก	HANDLE OPERATION
<p>ใช้มือบิดก้านโยกอย่างระมัดระวัง หมุนทางซ้ายสำหรับน้ำร้อน หมุนทางขวาสำหรับน้ำเย็น</p>	<p>Lift the handle gently. Turn left for hot water, right for cold water.</p>
ระยะการติดตั้ง	ROUGH-IN DIMENSION
	 <p>Unit: mm. หน่วย: มม.</p>
ติดตั้งก๊อกน้ำ	INSTALL THE FAUCET
<ul style="list-style-type: none"> • ผู้ติดตั้งเตรียมเกลียวท่อหน้าดี 1/2 นิ้ว สำหรับการติดตั้งก๊อกน้ำ • ระยะห่างระหว่างกึ่งกลางท่อน้ำร้อนและน้ำเย็นอยู่ระหว่าง 135-165 มม. ซึ่งท่อหน้าดีต้องอยู่ในแนวระดับและระนาบเดียวกัน ท่อน้ำร้อนจะต้องติดตั้งทางด้านซ้าย • ติดตั้งข้อต่อเข้ากับท่อน้ำร้อนและท่อน้ำเย็นโดยใช้เทปพันเกลียว 	 <ul style="list-style-type: none"> • To perform installation, installer must provide G1/2" female supply fittings. • Space 135-165 mm apart and level. The supply fittings should be vertical and not beyond the finished wall. Hot supply pipe must be located on the left. • Install the two offset connectors into the hot and cold supply pipes. Use appropriate thread sealants or thread tape on pipe threads.

ติดตั้งก๊อกน้ำ

INSTALL THE FAUCET

- ปรับระยะห่างกึ่งกลางของข้อต่อ 150 มม. และปรับให้ได้แนวระดับ
- สวมฝาครอบเข้ากับข้อต่อ ประกอบฝาครอบให้ชิดกับผนัง

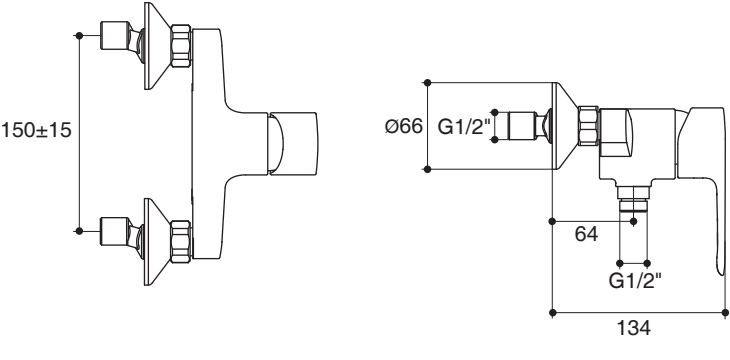
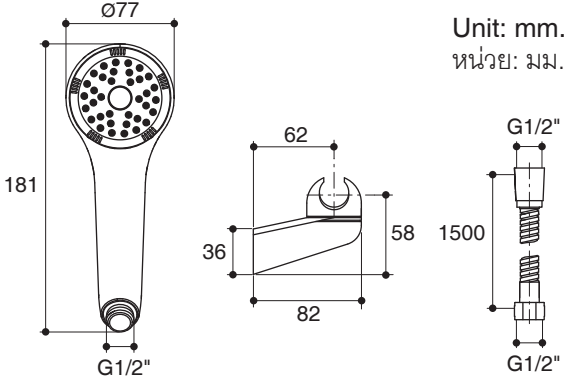
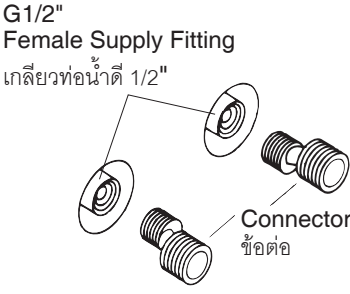
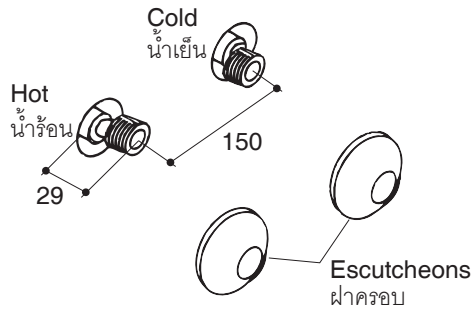

- Adjust the center-to-center distance between the connectors to 150 mm and level.
- Thread the escutcheons onto the connectors until they are against the finished wall.

- วางแหวนรองเข้าไปด้านในนอต ชั้นนอตเข้ากับข้อต่อ
- ใช้ประแจชนิดหุ้มหนังหรือประแจกับผ้านุ่ม ขณะขันนอตให้แน่น เพื่อป้องกันพื้นผิวก๊อกน้ำ
- ใส่ตัวลดแรงดันน้ำเข้าไปในทางน้ำเข้าของฝักบัว
- สวมแหวนยางเข้ากับสายฝักบัวทั้งสองด้าน จากนั้นจึงประกอบเข้ากับทางน้ำออกของก๊อก

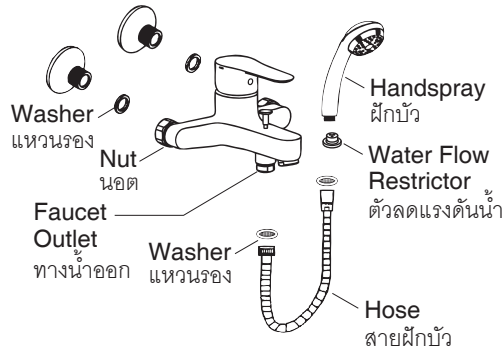

- Put the washers into the nuts, thread the nuts to connectors.
- When tighten the nuts, use strap wrench or soft cloth between product and regular wrench to protect the finish.
- Put the water flow restrictor into inlet of the handspray.
- Connect hose to the faucet outlet, and to the handspray with washers.

ติดตั้งขอแขวนฝักบัว

INSTALL THE SHOWER BRACKET

- แยกฝาครอบขอแขวนออกจากขอแขวนด้วยไขควงปากแบน
- จัดตำแหน่งขอแขวนบนผนัง และกำหนดตำแหน่งรูเจาะพุก
- เจาะรูยึดตามที่กำหนดบนผนัง
- สวมพุกเข้าไปในผนัง
- ยึดขอแขวนเข้ากับผนังด้วยสกรู
- ปิดฝาครอบขอแขวนให้เข้าพอดีกับขอแขวน
- แขวนฝักบัวบนขอแขวน

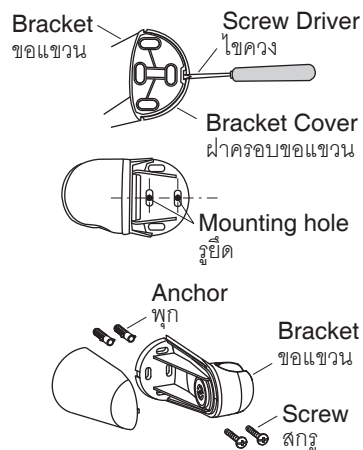

- Separate between the bracket cover from the bracket with screw driver
- Position the bracket on the finished wall, and mark anchoring hole locations.
- Drill mounting holes at the marked location on the finished wall.
- Insert the anchors into the finished wall.
- Secure the bracket to the finished wall with screw.
- Fit the bracket cover over the bracket and snap it into place.
- Hang the handspray on the shower bracket.

ทดสอบการติดตั้ง

INSTALLATION CHECKOUT

- ให้แน่ใจว่า ชั้นนอตแน่นทุกข้อต่อ
- ให้แน่ใจว่า มือปิดกั้นโยกอยู่ตำแหน่งปิด
- เปิดวาล์วน้ำ และตรวจสอบการรั่วซึมชั้นให้แน่นอีกครั้ง หากมีการรั่วซึม
- ถอดปากก๊อกน้ำและหัวฝักบัว เปิดก๊อกน้ำร้อนและน้ำเย็นไว้สักครู่ เพื่อขจัดเศษสิ่งสกปรกต่างๆ ตรวจสอบการรั่วซึมอีกครั้ง
- ปิดก๊อกน้ำ และประกอบฝักบัวอีกครั้ง

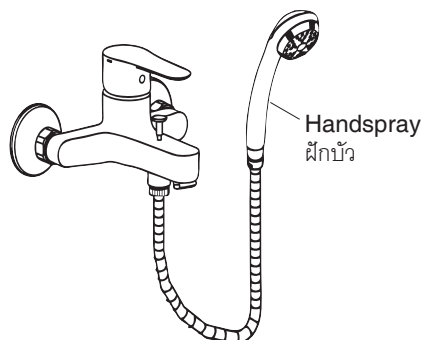

- Ensure that all connections are tight.
- Ensure that the handles are in the off position.
- Turn on the main water supply, and check for leaks. Repair as needed.
- Remove the aerator and handspray. Turn on the faucet and run hot and cold water through the faucet for about a minute to remove any debris. Check for leaks.
- Shut off the faucet, and reinstall the handspray.

การรับประกันสินค้า

บริษัทโคห์เลอร์ (ประเทศไทย) จำกัด (มหาชน) รับประกันสินค้าเฉพาะสินค้าที่ซื้อจากร้านค้าผู้แทนจำหน่ายภายในประเทศไทยเท่านั้น การรับประกันสินค้าตามสภาพการใช้งานตามปกติ หากมีตำหนิ ชำรุด ใช้งานไม่ได้ในระยะประกัน บริษัทจะดำเนินการซ่อมหรือเห็นสมควรเปลี่ยน เฉพาะสินค้านั้นๆหรือในรุ่นที่เทียบเท่าโดยไม่คิดมูลค่าของตัวสินค้า ทั้งนี้บริษัทจะรับผิดชอบเฉพาะตัวสินค้าเท่านั้น ไม่ครอบคลุมถึงการติดตั้ง รื้อถอน รวมถึงความเสียหายหรือค่าใช้จ่ายใดๆที่เกิดจากตัวสินค้า ความเสียหายจากการเคลื่อนย้าย ขนส่ง รอยขีดข่วนที่เกิดจากการติดตั้ง หรือเกิดจากการกระทำของลูกค้ การผูกกร่อนเนื่องจากสารเคมี การใช้งาน และการบำรุงรักษาที่ไม่ดีวิธี การรับประกันจะครอบคลุมเฉพาะสินค้าที่ซื้อและติดตั้งภายในประเทศไทยเท่านั้น

ระยะเวลาการรับประกันสินค้าภายใต้เงื่อนไขการรับประกันสินค้า:

- เซรามิควาล์ว (เฉพาะการรั่วซึมจากปากก๊อก)
 - ตลอดอายุการใช้งาน* สำหรับบ้านพักอาศัย
 - และ 5 ปี สำหรับสถานที่สาธารณะ
- ตัวก๊อก อายุการรับประกันสินค้า 1 ปี
- อุปกรณ์ประกอบอ่างล้างหน้า อายุการรับประกันสินค้า 3 ปี
- ก๊อกอัตโนมัติ อายุการรับประกันสินค้า 1 ปี
- สายฉีดชำระ (เฉพาะการรั่วซึมจากหัวฉีดชำระ) อายุการรับประกันสินค้า 5 ปี
- ฝักบัว อายุการรับประกันสินค้า 1 ปี
- อุปกรณ์ประกอบห้องน้ำ อายุการรับประกันสินค้า 1 ปี

ความเสียหายที่เกิดจากการใช้สินค้าไม่ถูกวิธี การฝ่าฝืนคำแนะนำเรื่องการใช้งาน ความระมัดระวัง อุบัติเหตุ หรือความเสียหายที่เกิดจากสาธารณภัย หรือภัยธรรมชาติ เช่น ไฟไหม้ น้ำท่วม แผ่นดินไหว ความเสียหายดังกล่าวอยู่นอกเหนือการรับประกันตามเงื่อนไขที่สินค้า ลูกค้จะต้องเป็นผู้รับผิดชอบ ค่าอะไหล่ และค่าบริการในการซ่อมแซมเอง

บริษัทจะไม่รับผิดชอบความเสียหายอันเกิดจากการติดตั้งผิดวิธี การรื้อถอน รวมถึงความเสียหายหรือค่าใช้จ่ายใดๆที่เกิดขึ้นจากตัวสินค้า จากความเสียหายจากการเคลื่อนย้าย รอยขีดข่วนจากการกระทำของลูกค้ การบำรุงรักษาที่ไม่ดีวิธี ปัญหาจากการใช้สารเคมี ความร้อนและสารละลายต่างๆ

เพื่อให้สินค้ามีประสิทธิภาพและคุณภาพในการใช้งานได้อย่างสม่ำเสมอ และมีอายุการใช้งานที่ยาวนาน โดยไม่ก่อให้เกิดความเสียหาย ลูกค้ควรเลือกใช้อะไหล่ วัสดุ และ/หรือการบริการจากบริษัทหรือตัวแทนจำหน่ายเท่านั้น

*การรับประกันก๊อกน้ำตลอดอายุการใช้งาน

บริษัทโคห์เลอร์รับประกันก๊อกน้ำของบริษัทที่ผลิตตั้งแต่วันที่ 1 มกราคม 2540 เป็นต้นไป โดยจะรับประกันการรั่วซึมและน้ำหยดจากปากก๊อก โดยจะรับประกันตลอดระยะเวลาที่ผู้ซื้อครอบครองที่พักอาศัยนั้น โดยการรับประกันจะสิ้นสุดเมื่อเปลี่ยนผู้ถือครองที่พักอาศัยนั้นหรือผู้ซื้อสิ้นอายุ ถ้าก๊อกน้ำมีการรั่วซึมหรือน้ำหยดจากการใช้งานปกติ บริษัทโคห์เลอร์จะส่งเซรามิควาล์วตัวใหม่เพื่อทดแทนตัวที่ชำรุดโดยไม่คิดค่าใช้จ่ายใดๆ

บริษัทรับประกันก๊อกน้ำและอุปกรณ์ประกอบอื่นๆครอบคลุมเฉพาะตัวสินค้าที่พบปัญหาข้อบกพร่องจากการผลิตเท่านั้น บริษัทจะดำเนินการซ่อมแซมหรือเปลี่ยนสินค้านั้นๆ หรือเทียบเท่าที่เห็นสมควร โดยไม่คิดมูลค่าอะไหล่หรือตัวสินค้า แต่ทั้งนี้ไม่ครอบคลุมค่าใช้จ่ายในการซ่อมแซม ค่าติดตั้ง หรือความเสียหายใดๆ อันเกิดจากการการขนส่ง การติดตั้ง รื้อถอน การติดตั้งแก้ไขอุปกรณ์ของตัวสินค้า รวมถึงการใช้งาน และการทำความสะอาดที่ผิดวิธี หรือสิ่งอุดตันต่างๆอันเป็นสาเหตุทำให้สินค้าบกพร่อง บริษัทจะพิจารณาการขอรับประกันจากเอกสารอ้างอิง อาทิเช่น ใบเสร็จรับเงิน ใบส่งของ หรือหลักฐานอื่นๆโดยนับจากวันที่ซื้อสินค้าเป็นสำคัญ บริษัทฯขอสงวนสิทธิ์ในการรับประกันสินค้าหากไม่มีเอกสารอ้างอิงดังกล่าว

ข้อควรระวัง สินค้าต้องไม่เคยผ่านการทำความสะอาดด้วยสารทำความสะอาดที่มีส่วนผสมของแอมโมเนีย กรด แอลกอฮอล์ สารฟอกผ้าขาว สารทำลายแว็กซ์ หรือ สารประกอบอื่นๆ ที่ไม่เหมาะแก่การทำความสะอาดผิวโครเมียม

โปรดติดต่อขอรับประกันสินค้าจากร้านค้า ตัวแทนจำหน่ายที่สั่งซื้อโดยตรง หรือติดต่อฝ่ายลูกค้าสัมพันธ์ พร้อมเอกสารการซื้อสินค้าได้ตลอดเวลาทำการได้ที่ฝ่ายลูกค้าสัมพันธ์

บริษัทโคห์เลอร์ (ประเทศไทย) จำกัด (มหาชน)
ชั้น 16 อาคารจัสมิน ซิตี้ เลขที่ 2 ซอยสุขุมวิท 23 ถ.สุขุมวิท
แขวงคลองเตยเหนือ เขตวัฒนา กรุงเทพฯ 10110
โทร. 0-2204-6222 โทรสาร. 0-2204-6224
อีเมล: callcenterthailand@kohler.com
ลิขสิทธิ์ ©2553 บริษัทโคห์เลอร์ (ประเทศไทย) จำกัด (มหาชน)

LIMITED WARRANTY

Kohler (Thailand) Public Company Limited warrants to the original products, which are purchased from authorized distributors and dealers within Kingdom of Thailand only, to be free of defects in material and workmanship.

Within the below mentioned periods from the date of purchase, Kohler (Thailand) Public Company Limited will at its election, repair, replace or make appropriate adjustment where company's inspection disclose any such defect occurring in normal usage and maintenance but is not responsible for labor charges, removal charges, installation, or other incidental or consequential costs. In no event shall the liability of Kohler (Thailand) Public Company Limited exceed the purchase price of the product. This warranty applies only to Kohler Faucets installed in Thailand.

- Ceramic Valve (leak/drip)
 - Lifetime Limited Warranty* for residential use
 - and Five (5) Years for commercial use
- Finish One (1) Year
- Fitting Three (3) Years
- Automatic faucet One (1) Year
- Hygiene spray (leak/drip from hygiene spray body) Five (5) Years for selected models only
- Shower One (1) Year
- Bathroom Accessories One (1) Year

This limited warranty DOES NOT COVER the defect or damage caused by accident, natural disasters such as fire, flood, or earthquake, misuse or abuse of products. Improper care and cleaning will void the warranty. Consumers are responsible for the cost of service parts and service fee for such cases.

To ensure continuous product quality and performance, as well as product durability and lifetime, without any damage to the product, consumers should purchase and use only genuine service parts and after-sales services from Kohler (Thailand) Public Company Limited or company's authorized service centers, distributors, or dealers only.

*KOHLER® Faucet Lifetime Limited Warranty

Kohler (Thailand) warrants its faucets manufactured after January 1, 1997, to be leak and drip free during normal residential use for as long as the original consumer purchaser owns his or her home. If the faucet should leak or drip during normal use, Kohler (Thailand) will, free of charge; replace the new cartridge necessary to put the faucet in good working condition.

Kohler (Thailand) also warrants all other aspects of the faucet or accessories (brass) to be free of defects in material and workmanship during normal residential use for as long as the original consumer purchaser owns his or her home. If a defect is found in normal residential use, Kohler (Thailand) will, at its election, repair, provide a replacement part or product, or make appropriate adjustment. Damage to a product caused by accident, misuse, or abuse is not covered by this warranty. Improper care and cleaning will also void the warranty.

Proof of purchase (original sales receipt) must be provided to Kohler (Thailand) with all warranty claims. Kohler (Thailand) is not responsible for labor charges, installation, or other incidental or consequential costs. In no event shall the liability of Kohler (Thailand) exceed the purchase price of the Faucet.

Important: Never use cleaners containing abrasive cleansers, ammonia, bleach, acids, waxes, alcohol, solvents or other products not recommended for chrome. This will void the warranty.

To obtain warranty service, please contact your dealers or contact the KOHLER (Thailand) Call Center, together with proof of purchase at;

Call Center

KOHLER (Thailand) Public Company Limited
16th Floor, Jasmine City Building 2
Soi Sukhumvit 23, Sukhumvit Road
Wattana, Bangkok 10110
Tel: 0-2204-6222 Fax: 0-2204-6224
Email: callcenterthailand@kohler.com

COPYRIGHT ©2010 BY KOHLER (THAILAND) PUBLIC COMPANY LIMITED.

การดูแลรักษาและทำความสะอาด

เพื่อการดูแลรักษาและทำความสะอาดผลิตภัณฑ์โคห์เลอร์ของท่านอย่างมีประสิทธิภาพ โปรดปฏิบัติตามคำแนะนำดังนี้

- ทดสอบน้ำยาทำความสะอาดกับพื้นผิวผลิตภัณฑ์ในบริเวณที่ไม่เป็นที่สังเกตเห็นก่อนใช้งาน
- เช็ดทำความสะอาดและล้างน้ำออกทันที หลังจากที่ใช้ยาทำความสะอาด จากนั้นเช็ดให้แห้ง
- ห้ามแช่น้ำยาทำความสะอาดบนพื้นผิวผลิตภัณฑ์
- ใช้ฟองน้ำหรือผ้านุ่ม ห้ามใช้วัสดุหยาบ เช่น แปรงหรือแผ่นขัดทำความสะอาดพื้นผิวผลิตภัณฑ์
- เทคนิคการทำความสะอาดคือ ล้างน้ำสะอาดให้ทั่วและเช็ดคราบน้ำบนพื้นผิวผลิตภัณฑ์หลังจากการใช้งานทุกครั้ง

CARE AND CLEANING

For best results, keep the following in mind when caring for your KOHLER product:

- Always test your cleaning solution on an inconspicuous area before applying to the entire surface.
- Wipe surfaces clean and rinse completely with water immediately after applying cleaner. Rinse and dry any overspray that lands on nearby surfaces.
- Do not allow cleaners to soak on surfaces.
- Use a soft, dampened sponge or cloth. Never use an abrasive material such as a brush or scouring pad to clean surfaces.
- The ideal cleaning technique is to rinse thoroughly and blot dry any water from the surface after each use.

อุปกรณ์อะไหล่

SERVICE PARTS

K-16029X-4**

K-16029X-ZZ-CP
July Wall-Mount Shower Faucet
ก๊อกผสมยืนอาบแบบติดผนัง รุ่นจูเลียน

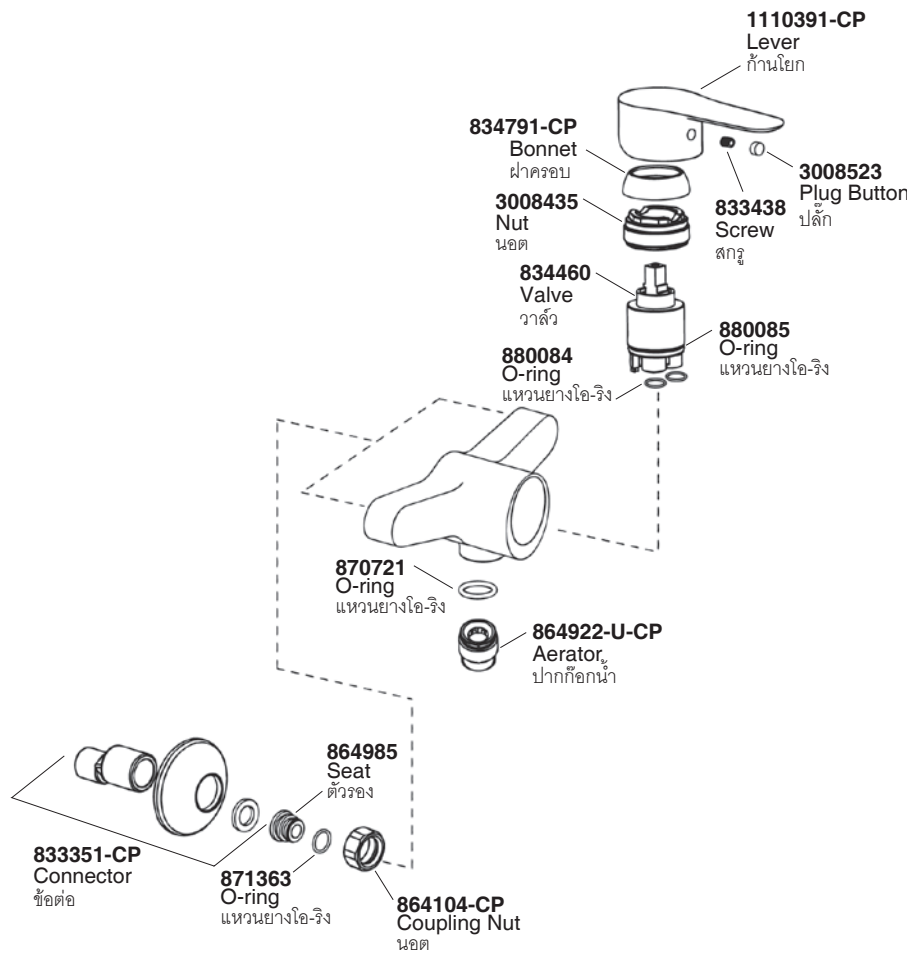

K-18532X-CP
One Way Handspray Large with Hose&Bracket
ชุดฝักบัวสายอ่อน 1 ระดับ

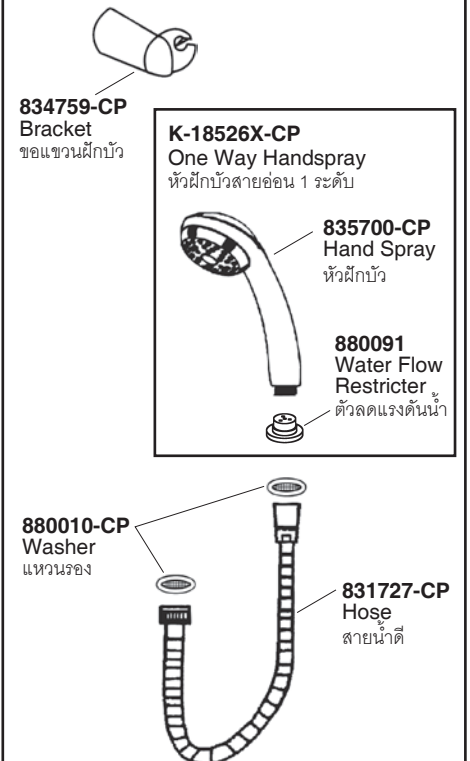

**Finish/color code must be specified when ordering.

**ระบุรหัสวัสดุเคลือบผิว/ในการสั่งซื้อผลิตภัณฑ์

Call Center Tel. +(66) 2204 6222
E-mail: callcenterthailand@kohler.com