

Features

- Acrylic and reinforced with fiberglass
- Corner
- Includes apron
- Includes pop-up drain, overflow and pillow head
- Includes earth leakage circuit breaker (ELCB)
- 5 adjustable jets
- Bodyguard safety valve
- Molded lumbar supports and armrests
- Adjustable feet
- 1528 x 1057 x 606 mm

Codes/Standards Applicable

- Specified model meets or exceeds the following:
- ANSI Z124.1.2

WHIRLPOOL BATH K-1773X ALSO K-1774X-Z

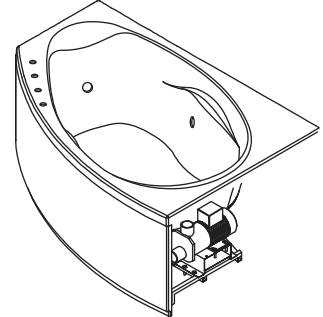

Technical Information

Fixture:	
Basin area:	
Basin area bottom	1067 x 737 mm
Basin area top	1321 x 813 mm
To overflow:	
Water depth	368 mm
Capacity	257 liters
Drain hole	ø38 mm (1-1/2")
Overflow hole	ø52 mm
Weight	57 kg
*Approximate measurements for comparison only.	

Required Electrical Service

Dedicated circuit required, protected with Class A Ground-Fault Circuit-Interrupter (GFCI) or Earth Leakage Circuit Breaker (ELCB):				
GFCI/ELCB	220-240 V, 10 A, 50/60 Hz			
Pump	Motor	V	Hz	A
	1 kW	220-240	50/60	2.5

Installation Notes

Install this product according to the installation guide. Floor support under bath must provide for a minimum of 390 kg/square meter loading. This bath is designed for drop-in installation only.

Specified Model

Model	Description	Color/Finished
K-1773X-Z	Symbio whirlpool bath, left hand corner	0: White
K-1774X-Z	Symbio whirlpool bath, right hand corner	0: White

Dimensions are approximate.
Unit: mm

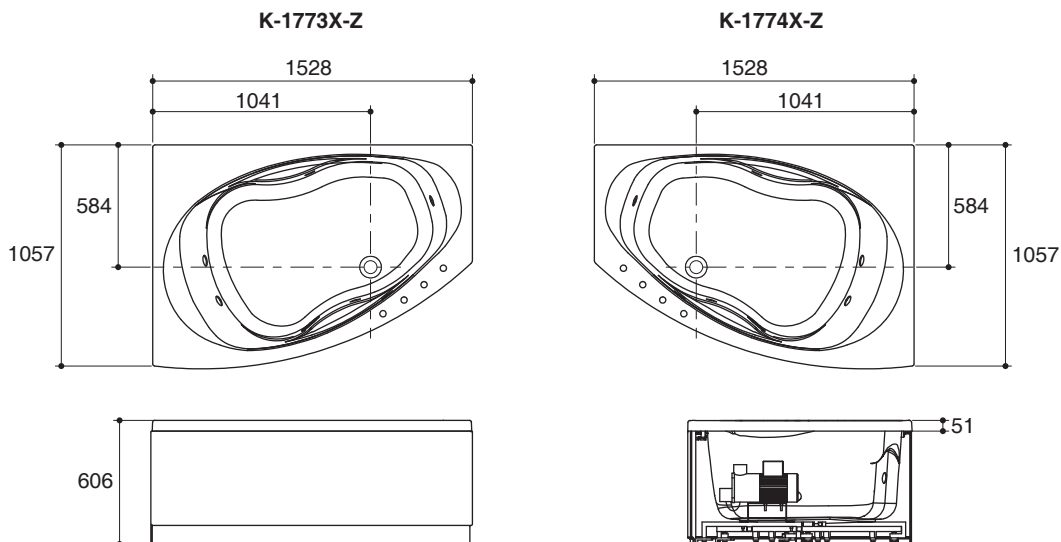

Note: The recommended dimension for installation can be adjusted according to user preferences and layout.

Product Diagram

คุณลักษณะ

- อะคริลิกเสริมใยแก้ว
- แบบเข้ามุม
- พร้อมแผงครอบอ่าง
- พร้อมสื่อดูดซับเสียงแบบบิวต์ทอน้ำร้อน และหมอน
- พร้อมอุปกรณ์ตัดกระแสไฟฟ้าอัตโนมัติแบบ ELCB
- หัวเจ็ตปรับทิศทาง 5 หัว
- วาล์วป้องกันสิ่งอุดตันด้วยระบบเสียงเตือน
- มีที่วางแขนในตัวและรองรับแผ่นหลัง
- ขาดังปรับระดับได้
- 1528 x 1057 x 606 มม.

มาตรฐาน

- คุณสมบัติตามมาตรฐาน
- ANSI Z124.1.2

ข้อมูลผลิตภัณฑ์

ข้อมูลอ่างอาบน้ำ:	
พื้นที่ด้านล่าง	1067 x 737 มม.
พื้นที่ด้านบน	1321 x 640 มม.
ถึงระดับน้ำล้น:	
ระดับน้ำลึก	358 มม.
ความจุน้ำ	257 ลิตร
ขนาดรูท่อน้ำทิ้ง	Ø38 มม. (1-1/2")
ขนาดรูน้ำล้น	Ø52 มม.
น้ำหนัก	57 กก.
*ระยะค่าประมาณสำหรับเพื่อเปรียบเทียบเท่านั้น	

รุ่นผลิตภัณฑ์

รุ่น	ชื่อผลิตภัณฑ์	สี/วัสดุเคลือบผิว
K-1773X-Z	อ่างอาบน้ำระบบน้ำวน รุ่นซิมบิโอ แบบเข้ามุด้านซ้าย	0: สีขาว
K-1774X-Z	อ่างอาบน้ำระบบน้ำวน รุ่นซิมบิโอ แบบเข้ามุด้านขวา	0: สีขาว

ขนาดระยะแสดงค่าโดยประมาณ
หน่วย: มม.

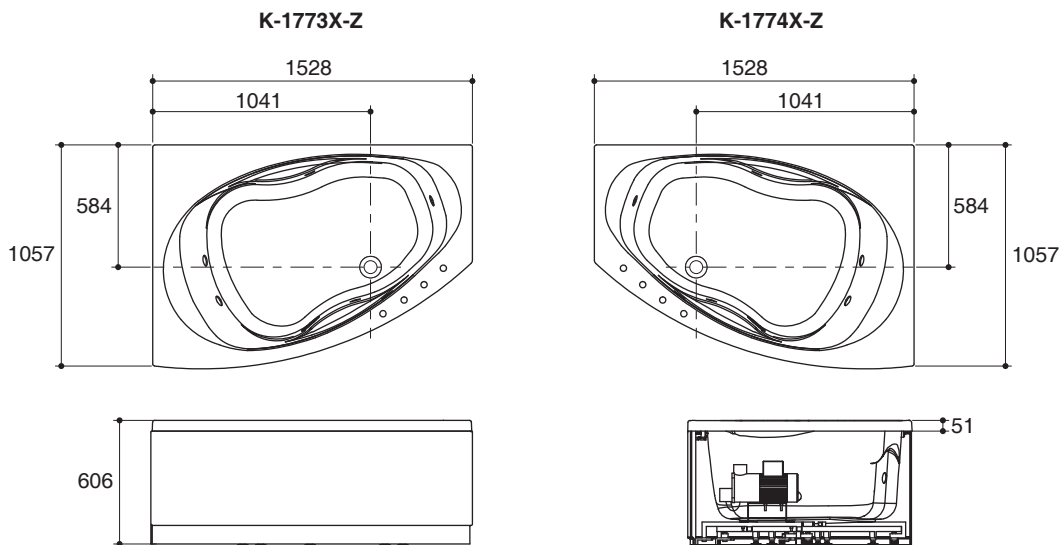

หมายเหตุ: ระยะแนะนำการติดตั้งสามารถปรับได้ตามความเหมาะสมของผู้ใช้งานและพื้นที่ติดตั้ง

ภาพแสดงผลิตภัณฑ์

อ่างอาบน้ำระบบน้ำวน K-1773X และ K-1774X

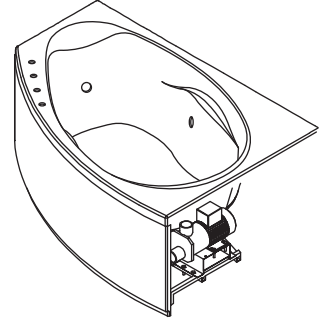

ข้อกำหนดกระแสไฟฟ้า

ติดตั้งอุปกรณ์ตัดกระแสไฟฟ้าอัตโนมัติแบบ GFCI (Ground-Fault Circuit-Interrupter) หรือ ELCB (Earth Leakage Circuit Breaker):				
GFCI/ELCB	220-240 โวลต์, 10 แอมป์, 50/60 เฮิร์ตซ์			
ปั๊ม	มอเตอร์	โวลต์	เฮิร์ตซ์	แอมป์
	1 kW	220-240	50/60	2.5

ข้อสังเกตสำหรับการติดตั้ง

ติดตั้งผลิตภัณฑ์โดยใช้คู่มือคำแนะนำการติดตั้ง
พื้นที่ที่เครื่องรับอ่างอาบน้ำต้องสามารถรับน้ำหนักอย่างน้อย 390 กก./ตร.ม.
อ่างอาบน้ำถูกออกแบบสำหรับการติดตั้งแบบฝังเท่านั้น