

Homeowners Guide

Dual-Flush Two Piece Toilet

K-11476, K-17642



X product numbers are for Thailand (i.e. K-12345X)

ภาษาไทย, หน้า "ภาษาไทย-1"

THE BOLD LOOK
OF **KOHLER**®

Thank You For Choosing Kohler Company

Thank you for choosing the Bold Look of Kohler with your toilet purchase. Kohler craftsmanship offers you a rare combination of proven performance and graceful sophistication that will satisfy you for years to come. The dependability and beauty of your new Kohler toilet will surpass your highest expectations. We're very proud of our products here at Kohler and we know you will be too.

Please take a few minutes to study this Homeowners Guide. Pay special attention to the Care and Cleaning instructions.

All information in this manual is based upon the latest product information available at the time of publication. At Kohler, we constantly strive to improve the quality of our products. We reserve the right to make changes in product characteristics, packaging or availability at any time without notice.

Your Kohler Toilet

Your Kohler dual-flush toilet combines outstanding function, comfort, and performance with remarkable style and class. Your toilet's dual-flush feature lets you select a .8 gallon (3 L) flush for liquid waste or a standard 1.6 gallon (6 L) flush for solid waste with the touch of a button. Using the dual-flush feature can save an average household at least 2,000 gallons (7,570 L) of water each year.

Crafted from a clay mixture that is fired at an intense heat to vitrify the clay and fuse the glaze, your Kohler toilet is scratch- and abrasion-resistant. Its surface won't stain, discolor, rust, or fade. Every component in your Kohler toilet is specifically designed to increase the toilet's useful life.

How to Use This Manual

This manual is designed to help you troubleshoot and repair any problems that may develop with the operation of your toilet. If a problem occurs:

- Refer to the Troubleshooting section to determine a probable cause.
- Follow the maintenance and repair instructions in this manual to correct the problem.
- Check the Service Parts section to determine the part numbers for any replacement parts necessary.
- Use the information on the back cover of this manual to contact Kohler to order parts, or for help if you cannot correct the problem.

Care and Cleaning

Clean the outside surfaces of your vitreous china fixture with mild soap and warm water. Wipe the entire surface completely dry with a clean, soft cloth. Many cleaners contain harsh chemicals, such as ammonia, which can damage the finish. Do not use those cleaners.

If the surface of your vitreous china fixture becomes excessively dirty, you can use a general purpose cleaner.

If you live in a hard water area, make certain all the fixture rim holes are kept clean to ensure proper operation.

Use a toilet bowl (pan) cleaner at least once a week. Use a long-handled brush to clean the fixture rim holes. Also use the long-handled brush to clean as far into the trap of your toilet as possible to prevent mineral deposits from forming.

Most toilet bowl (pan) cleaners are not harmful to the surface of your vitreous china fixture. Please follow the bowl (pan) cleaner manufacturer's instructions carefully.

Do not use abrasive cleansers or solvents on vitreous china.



WARNING: Risk of property or product damage. Do not use in-tank (cistern) cleaners in your toilet. Products containing chlorine (calcium hypochlorite) can seriously damage fittings in the tank (cistern). This damage can cause leakage and property damage.

Kohler Co. and Kohler Ltd. shall not be responsible or liable for any tank (cistern) fitting damage caused by the use of cleaners containing chlorine (calcium hypochlorite).

One-Year Limited Warranty

For Asia, China and Thailand Only

KOHLER® plumbing fixtures, faucets and fittings are warranted to be free of defects in material and workmanship for one year from date of installation.

Kohler Co. will at its election, repair, replace or make appropriate adjustment where Kohler Co. inspection discloses any such defects occurring in normal usage within one year after installation.

Kohler Co. is not responsible for installation costs.

To obtain warranty service, contact Kohler Co. either through your Dealer, Plumbing Contractor, or by writing:

For *Asia*:

Asia Customer Service Centre, Kohler Asia Pacific Limited,
19/F, Shanghai Square, 138 Huai Hai Road, Lu Wan District,
Shanghai, P.R.C., 200021

For *China*:

Kohler China Investment Co., Ltd.
Central Customer Service Centre
19/F, Shanghai Square, 138 Huai Hai Road, Lu Wan District
Shanghai, P.R.C., 200021

Tel: +(86) 21 2305 2288 Fax: +(86) 21 6375 6050

For *Thailand*:

Call Center, Kohler (Thailand) Public Company Limited.
16th FL. Jasmine City Bldg. 2 Sukhumvit 23,
Wattana, Bangkok, Thailand. 10110
Tel. +(66) 2204 6222 Fax. +(66) 2204 6224
E-mail: callcenterthailand@kohler.com

This is our exclusive written warranty.

Notes:

1. There may be variation in color fidelity between catalog images and actual plumbing fixtures.
2. Kohler Co. reserves the right to make changes in product characteristics, packaging or availability at any time without notice.

COPYRIGHT © 2007 BY KOHLER CO.

10-Years Limited Warranty

For India Only

KOHLER[®] plumbing fixtures are warranted to be free of defects in material and workmanship for ten years for sanitary ware and two years for internal fittings (rubber parts not included), from date of installation

Kohler Co. will at its election, repair, replace or make appropriate adjustment where Kohler Co. inspection discloses any such defects occurring in normal usage within one year after installation.

Kohler Co. is not responsible for installation costs.

To obtain warranty service, contact Kohler Co. either through your Dealer, Plumbing Contractor, Home Center or Customer Service by calling +(91) 124 4319601 or by writing:

Kohler India Corp. Pvt. Ltd.
4th Floor, Paras Downtown Centre
Golf Course Road, Sector-53,
Gurgaon-122002

Implied warranties including that of merchantability and fitness for a particular purpose are expressly limited in duration to the duration of this warranty, Kohler Co. disclaims any liability for special, incidental or consequential damages.

This is our exclusive written warranty.

Notes:

1. There may be variation in color fidelity between catalog images and actual plumbing fixtures.
2. Kohler Co. reserves the right to make changes in product characteristics, packaging or availability at any time without notice.

COPYRIGHT © 2007 BY KOHLER CO.

One-Year Limited Warranty

For Australia Only

KOHLER® plumbing fixtures, faucets and fittings are warranted to be free of defects in material and workmanship for one year from date of installation.

Kohler Co. will, at its election, repair, replace or make appropriate adjustment where Kohler Co. inspection discloses any such defects occurring in normal usage within one year after installation.

Kohler Co. is not responsible for removal or installation costs.

To obtain warranty service, contact Kohler Co. either through your Dealer, Plumbing Contractor, Home Center or Customer Service by calling 1300 362 284 from within Australia.

Implied warranties including that of merchantability and fitness for a particular purpose are expressly limited in duration to the duration of this warranty, Kohler Co. disclaims any liability for special, incidental or consequential damages. Some states/regions do not allow limitations on how long an implied warranty lasts, or the exclusion or limitation of special, incidental or consequential damages so these limitations and exclusions may not apply to you. This warranty gives you specific legal rights. You may also have other rights which vary from state/province to state/province.

This is our exclusive written warranty.

Notes:

1. There may be variation in color fidelity between catalog images and actual plumbing fixtures.
2. Kohler Co. reserves the right to make changes in product characteristics, packaging or availability at any time without notice.

COPYRIGHT © 2007 BY KOHLER CO.

5 -Year Limited Warranty

For New Zealand Only

KOHLER[®] plumbing fixtures, faucets and fittings are warranted to be free of defects in material and workmanship for five (5) years from date of installation.

Kohler Co. will, at its election, repair, replace or make appropriate adjustment where Kohler Co. inspection discloses any such defects occurring in normal usage within five (5) years after installation.

Kohler Co. is not responsible for removal or installation costs.

To obtain warranty service, contact Kohler Co. either through your Dealer, Plumbing Contractor, Home Center or Customer Service by calling 9 980 6888 and 0800 100 382 from within New Zealand.

Implied warranties including that of merchantability and fitness for a particular purpose are expressly limited in duration to the duration of this warranty, Kohler Co. disclaims any liability for special, incidental or consequential damages. Some states/regions do not allow limitations on how long an implied warranty lasts, or the exclusion or limitation of special, incidental or consequential damages so these limitations and exclusions may not apply to you. This warranty gives you specific legal rights. You may also have other rights which vary from state/province to state/province.

This is our exclusive written warranty.

Notes:

1. There may be variation in color fidelity between catalog images and actual plumbing fixtures.
2. Kohler Co. reserves the right to make changes in product characteristics, packaging or availability at any time without notice.

COPYRIGHT © 2007 BY KOHLER CO.

Troubleshooting

This troubleshooting guide is for general aid only.

See the label on the inside of the toilet lid for service parts. Refer to the illustration on page 12-13 for parts identification.

Symptoms	Corrective action
Poor flush.	<ul style="list-style-type: none"> A. Adjust tank (cistern) water level to match waterline. B. Fully open water supply shut-off valve. C. Clear obstruction in trapway, jet, or pan rim holes. D. Clear obstruction in soil pipe or vent pipe.
No flush.	<ul style="list-style-type: none"> A. Remove canister out and check mechanic system. If there are some damaged parts, replace the new canister. B. Adjust push rods to position properly on flush valve.
Fill valve turns on / off by itself without toilet being flushed, or runs allowing water to enter tank (cistern).	<ul style="list-style-type: none"> A. Clean or replace seal if seal is worn, dirty, or misaligned with flush valve seat or flush valve seat is damaged. Replace flush valve seal or flush valve. B. Remove tank (cistern) and tighten flush valve nut if flush valve gasket is leaking. Do not overtighten. If leakage continues, replace gasket. C. Clean fill valve seat / seat washer of debris, or replace piston/seat washer assembly. D. Replace fill valve if valve float sinks. E. Adjust tank (cistern) water level if too high.
Long tank (cistern) fill cycle.	<ul style="list-style-type: none"> A. Fully open water supply shut-off valve. B. Clean fill valve inlet, valve head, or supply line. Flush lines.
Noisy tank (cistern) fill cycle.	<ul style="list-style-type: none"> A. Partially close water supply shut-off valve if water pressure to toilet is too high. Check toilet performance following any such adjustment. B. Remove dirt or obstruction in valve head. Flush lines.

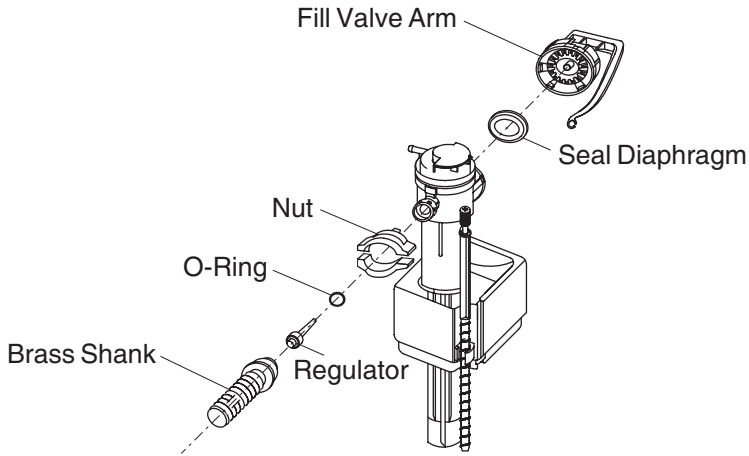

Removing a Fill Valve Blockage

For K-17642A

- Shut off the water supply.
- Remove the tank (cistern) cover.
- Remove the fill valve arm assembly by rotating it 1/8 turn counterclockwise.

NOTE: Hold the cup firmly as the water pressure may be high.

- Cover the uncapped fill valve body opening with an inverted cup in order to prevent water spray.
- Turn the water supply on and off a few times in order to flush out any blockage.
- Shut off the water supply.
- Use a damp cloth or sponge to remove any residue on the seal diaphragm.
- Replace the fill valve arm assembly and engage the lugs.
- Rotate 1/8 turn clockwise.
- Replace the tank (cistern) cover.
- Turn the water on.
- Test the toilet for proper operation.

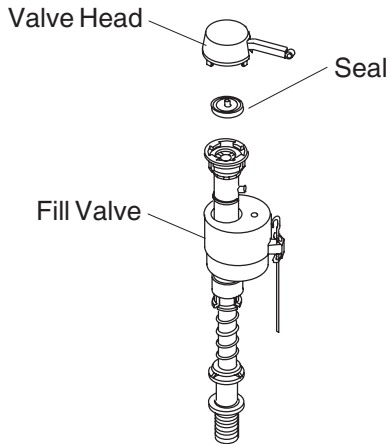

For K-11476X and K-17642K

- Shut off the water supply.
- Remove the tank cover.
- Remove the fill valve head by rise float and rotating it 1/8 turn counterclockwise.

NOTE: Hold the cup firmly as the water pressure may be high.

- Cover the uncapped fill valve body opening with an inverted cup in order to prevent water spray.
- Turn the water supply on and off a few times in order to flush out any blockage.
- Shut off the water supply.
- Use a damp cloth or sponge to remove any residue on the seal diaphragm.
- Replace the fill valve head assembly and engage the lugs.
- Rotate 1/8 turn clockwise.
- Replace the tank cover.
- Turn the water on.
- Test the toilet for proper operation.

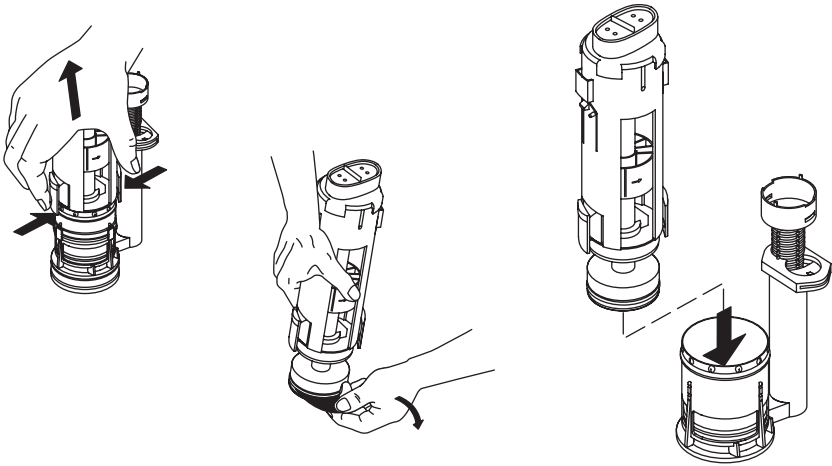

Replace the Seal

- Shut off the water supply to the toilet. Flush the toilet to relieve water pressure in the flush valve.
- Carefully remove the tank (cistern) cover, and set it upside down on a clean, soft surface.
- Note the position of the colored buttons on the top of the flush valve canister for reinstallation. Squeeze the tabs on both sides of the canister, and pull the canister straight up and out of the flush valve.
- Remove and replace the seal on the bottom of the canister.
- Reinstall the canister by pressing it into the flush valve so it snaps into place.
- Rotate the canister as needed so the colored buttons are in their original positions.
- Carefully reinstall the tank (cistern) cover onto the tank (cistern).
- Turn on the water supply to the toilet.
- Flush the toilet several times using first one push button and then the other to verify proper operation.
- Check for leakage.

For K-11476X and K-17642K

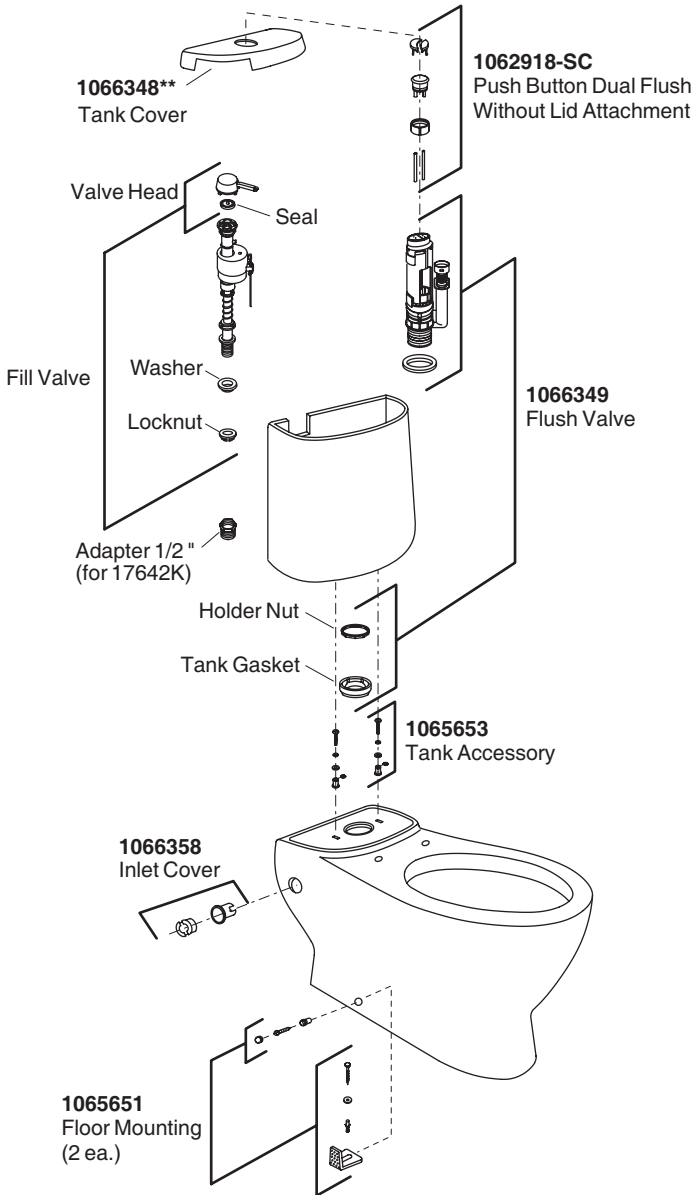

****Finish/color code must be specified when ordering.**

Service Parts

For K-17642A

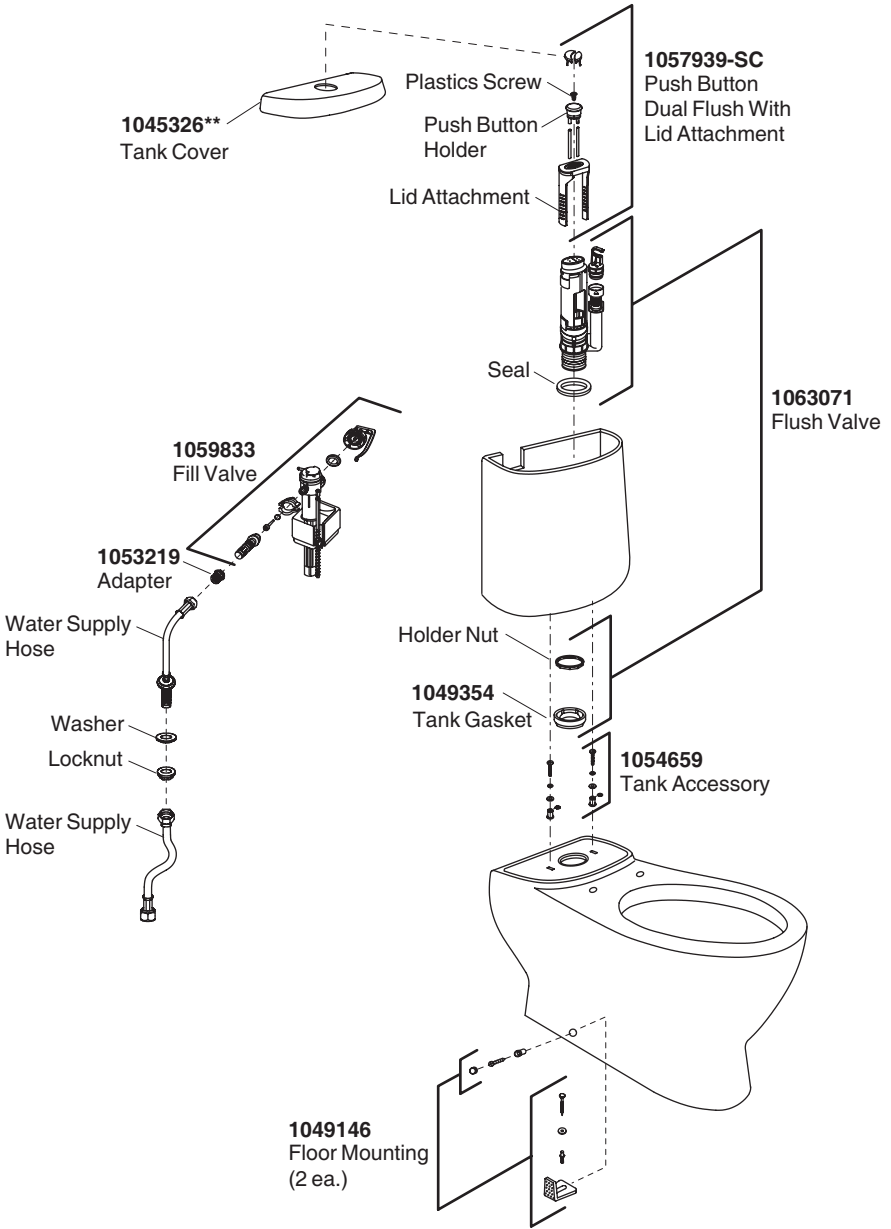

****Finish/color code must be specified when ordering.**

K-17246K-S-**
Aquarelle Soft-Close
Toilet Seat

1063484
Hardware (2 ea.)

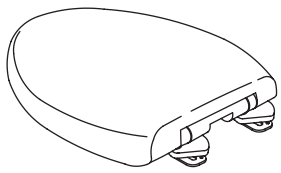
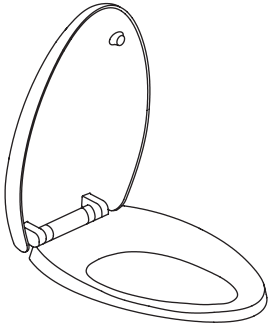

**Finish/color code must be specified when ordering.

1069367
Connector Kit

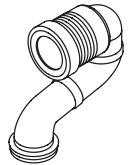

คู่มือการดูแลรักษาสุขภัณฑ์

สุขภัณฑ์สองชั้น ระบบดวลฟลัช

ขอขอบพระคุณที่เลือกใช้ผลิตภัณฑ์โคห์เลอร์

ขอขอบพระคุณที่ท่านได้เลือก The Bold Look of Kohler ผลิตภัณฑ์ของโคห์เลอร์ ถูกสร้างสรรค์อย่างประณีตโดยผู้เชี่ยวชาญที่มีประสบการณ์ จึงเปรียบประดุจตั้งประติมากรรมชิ้นเอกที่มีความโดดเด่นทั้งในด้านประโยชน์ใช้สอยผสมผสานไปกับความหรูหราทรงงามในดีไซน์ที่ภูมิฐานของผลิตภัณฑ์ก่อให้เกิดความสุนทรีย์ภาพทางอารมณ์ที่ควรค่าแก่การเป็นเจ้าของตราบนานเท่านาน ท่านจะภูมิใจในผลิตภัณฑ์ที่มีเอกลักษณ์เฉพาะตัวเหมือนกับเราที่มีความภาคภูมิใจในผลิตภัณฑ์และคุณภาพภายใต้ชื่อเสียงของโคห์เลอร์

โปรดสละเวลาสักครู่เพื่อศึกษาคู่มือการดูแลรักษาสุขภัณฑ์ โดยเฉพาะคำแนะนำเกี่ยวกับการดูแลรักษาและทำความสะอาด

ข้อมูลในคู่มือเล่มนี้มาจากข้อมูลผลิตภัณฑ์ล่าสุดที่มีอยู่ในช่วงเวลาการจัดพิมพ์ บริษัทฯ ได้พัฒนาผลิตภัณฑ์อย่างต่อเนื่องสม่ำเสมอ ดังนั้น บริษัทฯ ขอสงวนสิทธิ์ในการเปลี่ยนแปลงข้อมูลผลิตภัณฑ์ บรรจุภัณฑ์ที่มีอยู่โดยมิต้องแจ้งให้ทราบล่วงหน้า

สุขภัณฑ์โคห์เลอร์

สุขภัณฑ์ดวลฟลัชของโคห์เลอร์ ได้ผสมผสานในเรื่องประสิทธิภาพการทำงานที่ยอดเยี่ยม ประกอบกับรูปปลั๊กอินสแตลล์หรูหรามีระดับ สำหรับสุขภัณฑ์ระบบดวลฟลัชสามารถทำงานได้ 2 ระดับ คือ ใช้น้ำ 0.8 แกลลอน (3 ลิตร) และ 1.6 แกลลอน (6 ลิตร) ท่านจึงสามารถเลือกชำระล้างให้เหมาะสมกับการใช้งานของท่าน และพบว่าจากการใช้สุขภัณฑ์รุ่นดวลฟลัชในครัวเรือนสามารถทำให้ท่านประหยัดการใช้น้ำได้ไม่น้อยกว่า 2,000 แกลลอน หรือ 7,570 ลิตรต่อปี

สุขภัณฑ์โคห์เลอร์ได้ผ่านกระบวนการผลิตอย่างพิถีพิถัน ด้วยส่วนผสมของดินเหนียว (clay) กรรมวิธีการผลิต การอบในอุณหภูมิที่เหมาะสม และการเคลือบสีที่เรียบเนียนเสมอกัน จึงทำให้สุขภัณฑ์มีความคงทนตรอยขีดข่วน อีกทั้งผิวสุขภัณฑ์จะไม่เปลี่ยนสีหรือเป็นสนิม

สำหรับสุขภัณฑ์โคห์เลอร์แล้ว เราใส่ใจกับทุกรายละเอียดของส่วนประกอบในผลิตภัณฑ์ที่ออกแบบมาโดยเฉพาะ เพื่อเพิ่มประสิทธิภาพตลอดอายุการใช้งาน

วิธีการใช้คู่มือ

คู่มือฉบับนี้จัดทำเพื่อช่วยแก้ปัญหาเบื้องต้นต่างๆที่อาจจะเกิดขึ้นขณะใช้สุขภัณฑ์ โดยปฏิบัติตามคำแนะนำดังนี้

- ศึกษาสาเหตุที่ระบุจากหัวข้อคำแนะนำการแก้ปัญหาเบื้องต้น
- ปฏิบัติตามคำแนะนำในวิธีการแก้ปัญหาเบื้องต้นที่พบ เพื่อแก้ปัญหาได้อย่างถูกต้อง
- ตรวจสอบและระบุรหัสอุปกรณ์ประกอบเครื่องสุขภัณฑ์ ในกรณีที่เปลี่ยนอุปกรณ์ประกอบ
- หากท่านพบปัญหาหรือต้องการสั่งซื้อชิ้นส่วนประกอบต่างๆ กรุณาติดต่อตามที่แจ้งไว้ในปกหลัง

การดูแลรักษาและทำความสะอาด

ทำความสะอาดผิวสุขภัณฑ์โดยใช้สบู่เจือจาง ล้างน้ำออก และเช็ดให้แห้งด้วยผ้านุ่ม อย่าใช้น้ำยาทำความสะอาดสุขภัณฑ์ที่มีส่วนผสมของสารละลายเคมีเข้มข้น เช่น แอมโมเนีย เพราะทำให้ผิวสุขภัณฑ์เสียหายได้

หากผิวสุขภัณฑ์สกปรกมาก ท่านสามารถทำความสะอาดโดยใช้น้ำยาทำความสะอาดสุขภัณฑ์

หากท่านพักอาศัยอยู่ในบริเวณที่มีน้ำกระด้าง ให้หมั่นทำความสะอาดรูได้ขอบโถสุขภัณฑ์อย่างสม่ำเสมอ เพื่อให้สุขภัณฑ์สามารถใช้งานได้อย่างมีประสิทธิภาพ

ใช้แปรงขัดโถสุขภัณฑ์อย่างน้อยหนึ่งครั้งต่อสัปดาห์ ควรเลือกแปรงด้ามยาวเพื่อเพิ่มประสิทธิภาพในการทำความสะอาดรูได้ขอบโถสุขภัณฑ์และคอห่าน

น้ำยาทำความสะอาดสุขภัณฑ์ส่วนใหญ่ไม่เป็นอันตรายต่อผิวสุขภัณฑ์ กรุณาใช้น้ำยาทำความสะอาดสุขภัณฑ์ตามคำแนะนำของฉลากผลิตภัณฑ์

ห้ามใช้ น้ำยาทำความสะอาดสุขภัณฑ์หรือสารละลายใดๆที่มีส่วนผสมของสารขัดเงา หรือชนิดตัวทำลายกับสุขภัณฑ์อย่างเด็ดขาด



ข้อควรระวัง ความเสี่ยงอาจทำให้สุขภัณฑ์เสียหาย ห้ามใช้น้ำยาทำความสะอาดสุขภัณฑ์ภายในถังพักน้ำ เนื่องจากน้ำยาทำความสะอาดสุขภัณฑ์ที่มีส่วนผสมของคลอรีน (แคลเซียมไฮโปคลอไรต์) อาจทำให้อุปกรณ์ในถังพักน้ำเกิดการรั่วซึมและเสียหายได้

ทางบริษัทฯ จะไม่รับผิดชอบใดๆ หากเกิดความเสียหายอันเนื่องมาจากการใช้น้ำยาทำความสะอาดสุขภัณฑ์ที่มีส่วนผสมดังกล่าว

รับประกันภายใน 1 ปี

สำหรับประเทศไทย

บริษัทโคห์เลอร์รับประกันความเสียหายของผลิตภัณฑ์และอุปกรณ์ที่เกิดจากการผลิตเป็นเวลา 1 ปีนับจากวันติดตั้ง

บริษัทฯจะซ่อมแซม เปลี่ยน หรือปรับเปลี่ยนให้ตามความเหมาะสม เมื่อพบความเสียหายที่เกิดจากการใช้งานปกติภายในหนึ่งปีนับจากวันติดตั้ง บริษัทฯจะไม่รับผิดชอบค่าใช้จ่ายใดๆที่เกิดจากการติดตั้งหรือการเคลื่อนย้าย

ท่านสามารถติดต่อเพื่อขอรับการประกันสินค้าได้โดย ติดต่อบริษัทโคห์เลอร์ผ่านตัวแทนจำหน่ายที่ท่านซื้อผลิตภัณฑ์ หรือติดต่อแผนกบริการลูกค้าโดยส่งจดหมายมาที่

สำหรับประเทศไทย

ฝ่ายลูกค้าสัมพันธ์ บริษัท โคห์เลอร์ (ประเทศไทย) จำกัด (มหาชน)

ชั้น 16 อาคารจัสมินซิตี, 2 ซอยสุขุมวิท 23 ถนนสุขุมวิท

แขวงคลองเตยเหนือ เขตวัฒนา กรุงเทพฯ 10110

โทร. +(66) 2204 6222 โทรสาร +(66) 2204 6224

E-mail:callcenterthailand@kohler.com

สิ่งที่นอกเหนือจากการรับประกันสินค้า

หมายเหตุ

1. สีของผลิตภัณฑ์อาจมีความแตกต่างกับภาพสีที่ระบุในแคตตาล็อก
2. บริษัทฯขอสงวนสิทธิ์ที่จะเปลี่ยนแปลงคุณลักษณะของผลิตภัณฑ์ บรรจุภัณฑ์ หรือรุ่นที่มีจำหน่ายในตลาด โดยมีต้องแจ้งให้ทราบล่วงหน้า

ลิขสิทธิ์ ©2007 โดย KOHLER CO.

การแก้ปัญหาเบื้องต้น

ท่านสามารถตรวจสอบรายละเอียดอุปกรณ์ของถังพักน้ำได้จากฉลากใต้ฝาปิดถังพักน้ำ หากท่านพบปัญหาจากการใช้สุขภัณฑ์ ท่านสามารถแก้ปัญหาเบื้องต้นได้จากวิธีการดังต่อไปนี้ (พลิกดูภาพประกอบหน้า ภาษาไทย-8, ภาษาไทย-9)

ปัญหาที่พบ	วิธีการแก้ไข
ระบบชักโครกทำงานไม่สมบูรณ์	ก. ปรับระดับน้ำในถังพักน้ำให้เท่าเส้นระดับน้ำ ข. เปิดวาล์วน้ำให้มากที่สุด ค. ตรวจสอบสิ่งกีดขวางในคอห่าน รูเจ็ท และรูใต้ขอบโถสุขภัณฑ์ ง. ตรวจสอบสิ่งกีดขวางที่ท่อรับน้ำเสียและท่อดักกลิ่น
ระบบชักโครกไม่ทำงาน	ก. ถอดชิ้นส่วนของกระบอกวาล์ว และตรวจสอบกลไกการทำงาน หากพบว่ามีชิ้นส่วนเสียหาย ให้เปลี่ยนกระบอกวาล์วใหม่ ข. ปรับตำแหน่งก้านกด ให้อยู่บนวาล์วน้ำออกในตำแหน่งที่เหมาะสม
วาล์วบังคับน้ำไม่ทำงาน ทำให้น้ำไหลเข้าถังพักน้ำตลอดเวลา	ก. หากลิ้นเปิด-ปิดวาล์วน้ำออกสกปรก ให้ทำความสะอาดบริเวณนี้ หรือควรเปลี่ยนหากเสื่อมสภาพ ซึ่งอาจทำให้ลิ้นเปิด-ปิดวาล์วน้ำออกไม่อยู่ในตำแหน่งที่เหมาะสม ข. หากประเก็นเกิดรั่วซึม ให้ถอดถังพักน้ำ และขันนอตของวาล์วน้ำออกให้แน่น หากเกิดการรั่วซึมอยู่ให้เปลี่ยนประเก็นใหม่ ค. ทำความสะอาดวาล์วน้ำเข้า หากเกิดคราบสกปรก ง. เปลี่ยนวาล์วน้ำเข้าถ้าลูกลอยไม่ทำงาน จ. ปรับระดับลูกลอยให้ลดลง หากพบว่าน้ำอยู่สูงเกินเส้นระดับน้ำ
ระยะเวลาการเติมน้ำในถังพักน้ำนานเกินไป	ก. เปิดวาล์วน้ำให้มากที่สุด ข. ทำความสะอาดอุปกรณ์วาล์วน้ำเข้า
เกิดเสียงดังขณะเติมน้ำในถังพักน้ำ	ก. หากมีแรงดันน้ำมากเกินไป ปรับวาล์วเปิด-ปิดน้ำให้ลดลง จากนั้นจึงตรวจสอบประสิทธิภาพการทำงานของสุขภัณฑ์อีกครั้ง ข. นำสิ่งสกปรกหรือสิ่งแปลกปลอมออกจากวาล์วน้ำเข้า

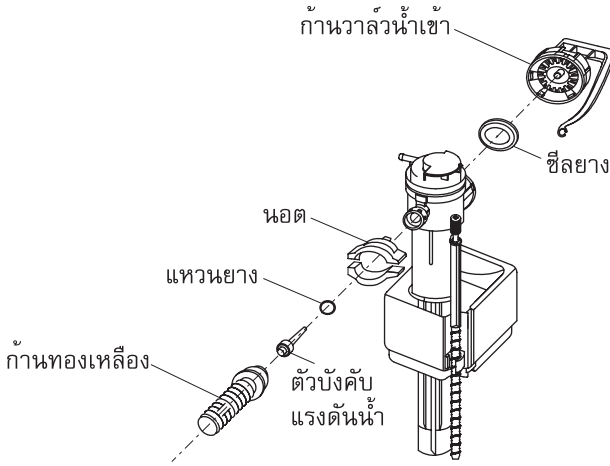

ทำความสะอาดสิ่งอุดตันในวาล์วน้ำเข้า

สำหรับรุ่น K-17642A

- ปิดท่อน้ำเข้า
- ยกฝาปิดถังพักน้ำออก
- นำก้านวาล์วน้ำเข้าออก โดยหมุนทวนเข็มนาฬิกา 1/8 รอบ

ข้อสังเกต จับฝาก้านวาล์วน้ำเข้าอย่างระมัดระวัง เพราะอาจมีแรงดันน้ำ

- เปิดฝาก้านวาล์วน้ำเข้าโดยหมุนออกเบาๆ เพื่อป้องกันน้ำกระเซ็น
- เปิด-ปิดท่อน้ำเข้า 2-3 ครั้ง เพื่อชะล้างสิ่งสกปรกหรือสิ่งอุดตันให้หลุดออก
- ปิดท่อน้ำเข้า
- ใช้เศษผ้าหรือฟองน้ำซับน้ำออกจากซีลยาง
- ประกอบก้านวาล์วน้ำเข้ากับวาล์วน้ำ
- หมุนกลับตามเข็มนาฬิกา 1/8 รอบ
- ปิดฝาลังพักน้ำ
- เปิดน้ำเข้า
- ทดสอบการทำงานของสุขภัณฑ์

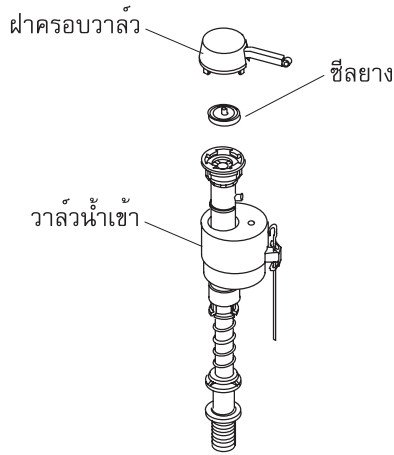

ทำความสะอาดสิ่งอุดตันในวาล์วน้ำเข้า

สำหรับรุ่น K-11476X และ K-17642K

- ปิดท่อน้ำเข้า
- ยกฝาปิดถึงพิกัดน้ำออก
- นำฝาครอบวาล์วออก โดยหมุนทวนเข็มนาฬิกา 1/8 รอบ

ข้อสังเกต จับฝาครอบวาล์วอย่างระมัดระวัง เพราะอาจมีแรงดันน้ำ

- เปิดฝาก้านวาล์วน้ำเข้าโดยหมุนออกเบาๆ เพื่อป้องกันน้ำกระเซ็น
- เปิด-ปิดท่อน้ำเข้าหลายๆครั้ง เพื่อชะล้างสิ่งสกปรกหรือสิ่งอุดตันให้หลุดออก
- ปิดท่อน้ำเข้า
- ใช้เศษผ้าหรือฟองน้ำซับน้ำออกจากซีลยาง
- ประกอบก้านวาล์วน้ำเข้ากับวาล์วน้ำ
- หมุนกลับตามเข็มนาฬิกา 1/8 รอบ
- ปิดฝาลงพิกัดน้ำ
- เปิดน้ำเข้า
- ทดสอบการทำงานของสุขภัณฑ์

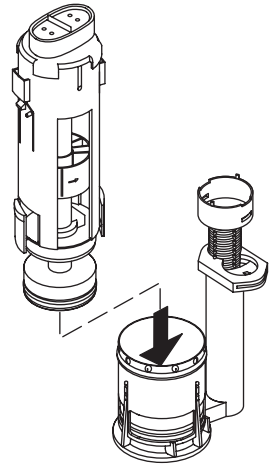
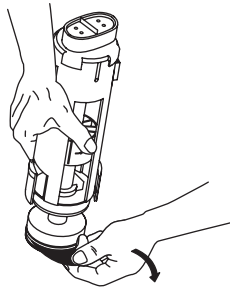
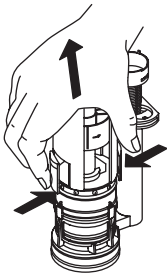

วิธีการเปลี่ยนซีลยาง

- ปิดวาล์วเปิด-ปิดน้ำ จากนั้นกดชักโครกเพื่อปล่อยน้ำออกจากถังพักน้ำ
- ยกฝาปิดถังพักน้ำออกจากถังพักน้ำอย่างระมัดระวัง
- จัดตำแหน่งการจัดวางของปั๊มกดวาล์วชักโครก เพื่อจะติดตั้งกลับยังตำแหน่งเดิมได้อย่างถูกต้อง จากนั้นกดตัวล็อกทั้งสองด้านค้างไว้ (ดังภาพ) แล้วดึงกระบอกวาล์วออกจากส่วนฐานวาล์วชักโครก
- ถอดซีลยางออกจากกระบอกวาล์ว จากนั้นจึงเปลี่ยนซีลยางใหม่
- ติดตั้งกระบอกวาล์วกลับเข้าตำแหน่งเดิม โดยกดกระบอกวาล์ว จนกระทั่งตัวล็อกประกอบเข้ากับฐานวาล์วชักโครก
- หมุนกระบอกวาล์วจนตำแหน่งของปั๊มกดกลับยังตำแหน่งเดิม
- ปิดฝาปิดถังพักน้ำ
- เปิดวาล์วเปิด-ปิดน้ำ
- กดชักโครกหลายๆครั้ง เพื่อตรวจสอบการทำงาน
- ตรวจสอบว่ายังมีการรั่วซึมอยู่หรือไม่

สำหรับรุ่น K-11476X และ K-17642K

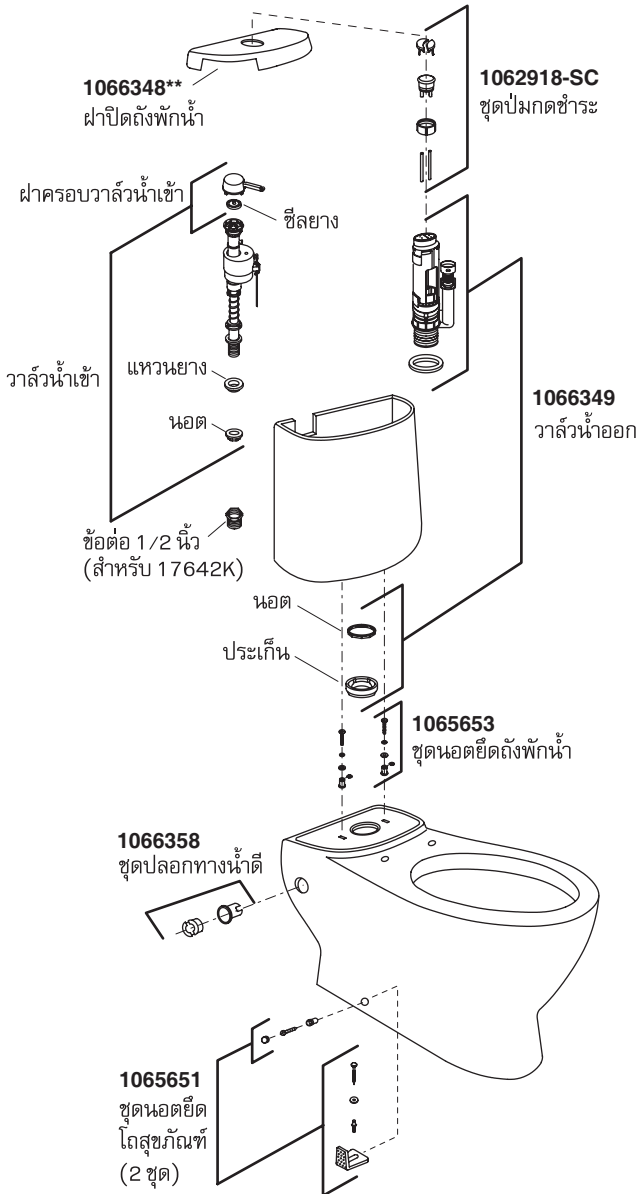

**รหัสสำหรับระบุสีในการสั่งซื้อ

อุปกรณ์ประกอบเครื่องสุขภัณฑ์

สำหรับรุ่น K-17642A

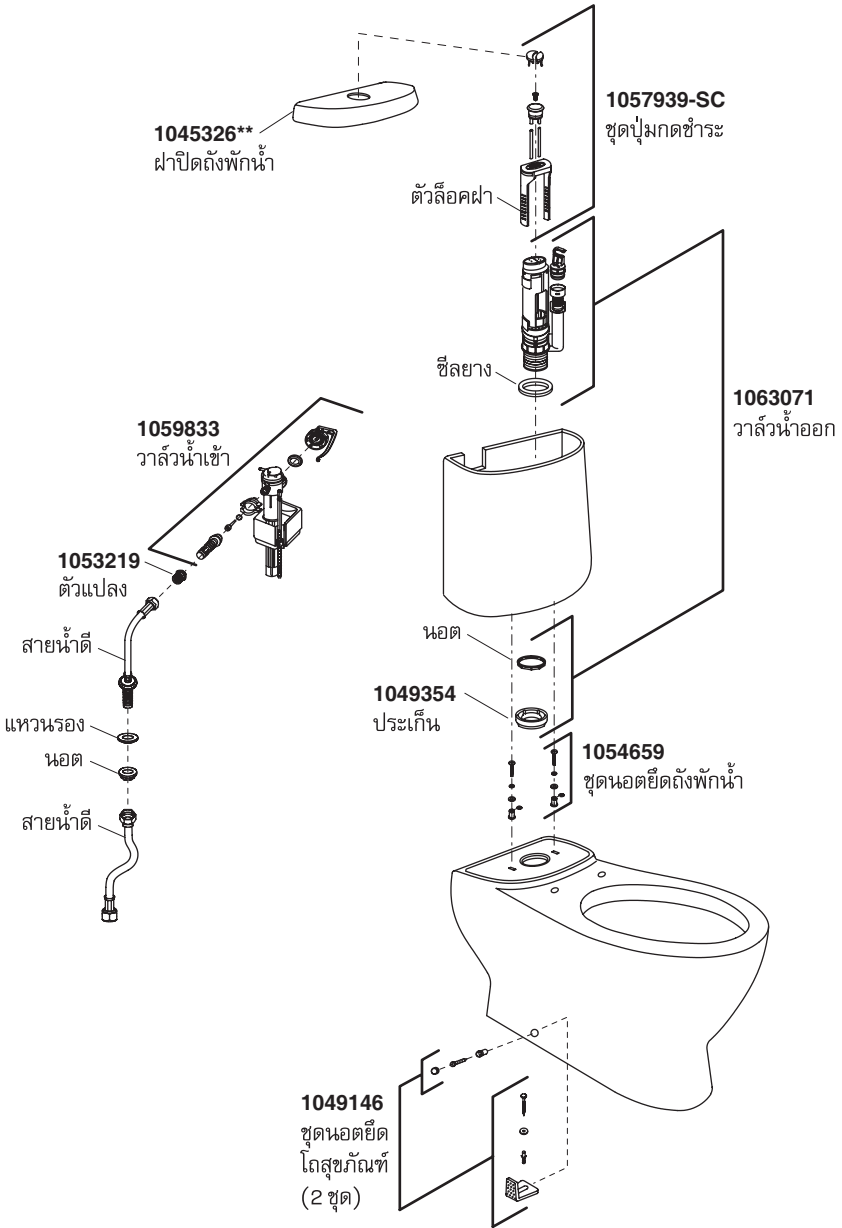

**รหัสสำหรับระบุวัสดุในการสั่งซื้อ

K-17246K-S-**

ที่รองนั่งและฝารองนั่งแบบ Soft-close
รูปอะครีล

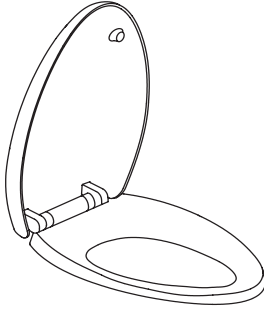

1063484

ชุดนอตยึด
ฝารองนั่ง (2 ชุด)

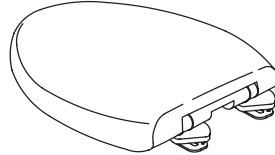

****รหัสสำหรับระบุสีในการสั่งซื้อ**

1069367

ชุดคอนเน็คเตอร์



New Zealand: +(64) 9-980-6888, 0-800-100-382

Australia: +(61) 1300-362-284

China: +(86) 21-2305-2288

India: +(91) 124-4319601

Thailand: +(66) 2204-6222

THE BOLD LOOK
OF **KOHLER**®

©2007 Kohler Co.

1051849-X5-A